

GB - ENGLISH

Operating Instructions

Dear Customer,

Many thanks for the confidence you have shown in us with the purchase of your new JET-machine. This manual has been prepared for the owner and operators of a JET AP-0, AP-1, AP-2 AP-3, AP-5 arbor press to promote safety during installation, operation and maintenance procedures. Read this manual thoroughly and follow instructions carefully.

...Table of Contents

1. Declaration of conformity

2. Warranty

3. Safety

Authorized use
Safety notes

4. Machine specifications

Technical data
Machine description

5. Transport and Installation

Transport
Installation
Initial Lubrication

6. Machine operation

7. Adjustments

8. Maintenance

9. Environmental protection

1. Declaration of conformity

On our own responsibility we hereby declare that this product complies with the regulations* listed on page 2. Designed in consideration with the standards**.

2. Warranty

The Seller guarantees that the supplied product is free from material defects and manufacturing faults. This warranty does not cover any defects which are caused, either directly or indirectly, by incorrect use, carelessness, accidental damage, repair, inadequate maintenance or cleaning and normal wear and tear. Guarantee and/or warranty claims must be made within twelve months from the date of purchase (date of invoice). Any further claims shall be excluded. This warranty includes all guarantee obligations of the Seller and replaces all previous declarations and agreements concerning warranties.

The warranty period is valid for eight hours of daily use. If this is exceeded, the warranty period shall be reduced in proportion to the excess use, but to no less than three months.

Returning rejected goods requires the prior express consent of the Seller and is at the Buyer's risk and expense.

Further warranty details can be found in the General Terms and Conditions (GTC). The GTC can be viewed at www.jettools.com or can be sent by post upon request.

The Seller reserves the right to make changes to the product and accessories at any time.

3. Safety

3.1 Authorized use

The arbor press is designed for pressing, broaching, bending and straightening purposes only.

The proper use also includes compliance with the operating and maintenance instructions given in this manual.

For machining, the workpiece must allow to safely be loaded and supported.

The machine must be operated only by persons familiar with its operation and maintenance and who are familiar with its hazards.

The required minimum age must be observed.

The machine must only be used in a technically perfect condition.

When working on the machine, all safety mechanisms and covers must be mounted.

Any other use exceeds authorization.

In the event of unauthorized use of the machine, the manufacturer renounces all liability and the responsibility is transferred exclusively to the operator.

3.2 Safety notes

Metal forming machines can be dangerous if not used properly.

Read and understand the entire instruction manual before attempting assembly or operation.

Keep this operating instruction close by the machine, protected from dirt and humidity, and pass it over to the new owner if you part with the tool.

Install the machine so that there is sufficient space for safe operation and work piece handling.

Keep work area well lighted.

The arbor press is designed to operate in closed rooms, and must be bolted to a solid work bench or table securely attached to the floor.

Keep the floor around the machine clean and free of scrap material, oil and grease.

Remove all loose clothing and confine long hair.

Before operating the machine, remove tie, rings, watches and other jewellery.

Wear safety shoes; never wear leisure shoes or sandals.

Sheet metal stock has sharp edges.

WEAR GLOVES when handling sharp edged work pieces.

WEAR SAFETY GLASSES.

KEEP HANDS AND FINGERS clear of the pressing area in front and rear of the ram.

Stay alert!

Give your work undivided attention. Use common sense. Do not operate the machine when you are tired.

Keep an ergonomic body position. Maintain a balanced stance at all times.

Do not operate the machine under the influence of drugs, alcohol or any medication. Be aware that medication can change your behaviour.

Keep children and visitors a safe distance from the work area.

Keep guards in place and in working order.

Specifications regarding the maximum pressing force must be observed.

Do not overload the press by using handle extensions (cheater bars)

Work must be mounted on the press securely. Do not use the press with work mounted at an angle.

The press is designed for pressing, broaching, bending and straightening purposes only.

Always make sure the ram contacts the workpiece squarely before applying pressure.

Some parts may have a tendency to pop out of the press or explode under pressure. Protect yourselves accordingly.

Support long work pieces with helping roller stands.

Do not stand on the machine.

4. Machine specifications

4.1 Technical Data

AP-0:	
Throat	85mm
Working height above table	100mm
Tons pressure	0,5t
Ram Bore	Ø9,5mm
Basic size (LxWxH)	240x100x250mm
Weight	8,5kg

AP-1:	
Throat	102mm
Working height above table	125mm
Tons pressure	1t
Ram Bore	Ø9,5mm
Basic size (LxWxH)	275x125x305mm
Weight	10,5kg

AP-2:	
Throat	145mm
Working height above table	145mm
Tons pressure	2t
Ram Bore	Ø12,7mm
Basic size (LxWxH)	430x160x410mm
Weight	28kg

AP-3:	
Throat	137mm
Working height above table	290mm
Tons pressure	3t
Ram Bore	Ø12,7mm
Basic size (LxWxH)	460x215x550mm
Weight	45kg

AP-5:	
Throat	216mm
Working height above table	460mm
Tons pressure	5t
Ram Bore	Ø12,7mm
Basic size (LxWxH)	660x250x860mm
Weight	140kg

4.2 Machine Description

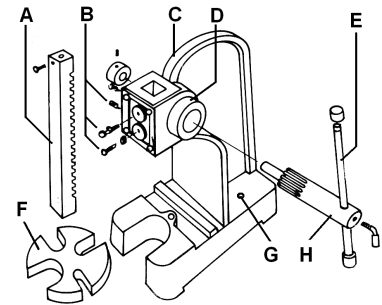

Fig 1

- A...Ram
- B...Ram guide adjust bolts
- C...Arbour press body
- D...Pinion oil hole
- E...Press handle
- F...Support plate
- G...Bolt down holes
- H...Pinion

5. Transport and installation

5.1 Transport

For transport use a forklift or hand trolley. Make sure the machine does not tip or fall off during transport.

If you notice transport damage while unpacking, notify your supplier immediately. Do not operate the machine!

Dispose of the packing in an environmentally friendly manner.

Clean all rust protected surfaces with petroleum, diesel oil or a mild solvent.

Coat all machined surfaces with a light coat of oil to inhibit rust.

5.2 Installation

The arbor press is designed to operate in closed rooms, and must be bolted to a solid work bench or table securely attached to the floor.

5.3 Initial Lubrication

See chapter 8 for lubrication.

6. Machine operation

Specifications regarding the maximum pressing force must be observed.

Do not overload the press by using handle extensions (cheater bars)

Work must be mounted on the press securely. Do not use the press with work mounted at an angle.

The press is designed for pressing, broaching, bending and straightening purposes only.

Always make sure the ram contacts the workpiece squarely before applying pressure.

Some parts may have a tendency to pop out of the press or explode under pressure. Protect yourselves accordingly.

KEEP HANDS AND FINGERS

clear of the pressing area in front and rear of the ram.

WEAR SAFETY GLASSES.

Support long work pieces with helping roller stands.

Sheet metal stock has sharp edges.

WEAR GLOVES when handling sharp edged work pieces.

7. Adjustments

If ram is loose and falls by itself, snug bolts (B). All four bolts should be tensioned equally.

8. Maintenance

Lubrication:

The machine must be lubricated every day of service.

Oil the pinion through the oil port (D).

Grease ram rack (A).

Lubricate all slide and pivot points of the machine.

Lightly oil the machined parts when not in use to prevent rust.

9. Environmental protection

Protect the environment.

Your appliance contains valuable materials which can be recovered or recycled. Please leave it at a specialized institution.

DE - DEUTSCH

Gebrauchsanleitung

Sehr geehrter Kunde,

vielen Dank für das Vertrauen, welches Sie uns beim Kauf Ihrer neuen JET-Maschine entgegengebracht haben. Diese Anleitung ist für den Inhaber und die Bediener zum Zweck einer sicheren Inbetriebnahme, Bedienung und Wartung der Drehhornpresse JET AP-0 / AP-1 / AP-2 / AP-3 / AP-5 erstellt worden. Lesen Sie diese Anleitung vollständig, insbesondere die Sicherheitshinweise, bevor Sie die Maschine zusammenbauen, in Betrieb nehmen oder warten.

Inhaltsverzeichnis

1. Konformitätserklärung

2. Garantieleistungen

3. Sicherheit

Bestimmungsgemäße

Verwendung

Sicherheitshinweise

4. Maschinenspezifikation

Technische Daten

Beschreibung der Maschine

5. Transport und Inbetriebnahme

Transport

Montage

Erstschnürung

6. Betrieb der Maschine

7. Rüst- und Einstellarbeiten

8. Wartung und Inspektion

9. Umweltschutz

1. Konformitätserklärung

Wir erklären in alleiniger Verantwortlichkeit, dass dieses Produkt mit den auf Seite 2 angegebenen Richtlinien* übereinstimmt. Bei der Konstruktion wurden folgende Normen** berücksichtigt.

2. Garantieleistungen

Der Verkäufer garantiert, dass das gelieferte Produkt frei von Material- und Fertigungsfehlern ist. Diese Garantie trifft nicht auf jene Defekte zu, welche auf direkten oder indirekten, nicht fachgerechten Gebrauch, Unachtsamkeit, Unfallschaden, Reparatur, mangelhafte Wartung bzw. Reinigung sowie normalen Verschleiß zurückzuführen sind.

Garantie- bzw. Gewährleistungsansprüche müssen innerhalb von 12 Monaten ab dem Verkaufsdatum (Rechnungsdatum) geltend gemacht werden. Weitergehende Ansprüche sind ausgeschlossen.

Die vorliegende Garantie umfasst sämtliche Garantieverpflichtungen seitens des Verkäufers und ersetzt alle früheren Erklärungen und Vereinbarungen betreffend Garantien.

Die Garantiefrist gilt für eine tägliche Betriebszeit von 8 Stunden. Wird diese überschritten, so verkürzt sich die Garantiefrist proportional zur Überschreitung, jedoch höchstens auf 3 Monate.

Die Rücksendung beanstandeter Ware bedarf der ausdrücklichen vorherigen Zustimmung vom Verkäufer und geht auf Kosten und Gefahr des Käufers.

Die ausführlichen Garantieleistungen sind den Allgemeinen Geschäftsbedingungen (AGB) zu entnehmen. Die AGB sind unter www.jettools.com einzusehen oder werden auf Anfrage per Post zugestellt.

Der Verkäufer behält sich das Recht vor, jederzeit Änderungen am Produkt und Zubehör vorzunehmen.

3. Sicherheit

3.1 Bestimmungsgemäße Verwendung

Die Drehhornpresse ist geeignet zum Pressen, Räumen, Biegen und Richten.

Die bestimmungsgemäße Verwendung beinhaltet auch die Einhaltung der vom Hersteller angegebenen Betriebs- und Wartungsanweisungen.

Es dürfen nur Werkstücke bearbeitet werden welche sicher aufgelegt und festgehalten werden können.

Die Presse darf ausschließlich von Personen bedient werden, die mit Betrieb und Wartung vertraut und über die Gefahren unterrichtet sind.

Das gesetzliche Mindestalter ist einzuhalten.

Die Presse darf nur in technisch einwandfreiem Zustand betrieben werden.

Jeder darüber hinaus gehende Gebrauch gilt als nicht bestimmungsgemäß und für daraus resultierende Schäden haftet der Hersteller nicht. Das Risiko trägt allein der Benutzer.

3.2 Sicherheitshinweise

Metallbearbeitungsmaschinen können bei unsachgemäßem Gebrauch gefährlich sein.

Lesen und verstehen Sie die komplette Gebrauchsanleitung bevor Sie mit Montage oder Betrieb der Maschine beginnen.

Bewahren Sie die Bedienungsanleitung, geschützt vor Schmutz und Feuchtigkeit, bei der Maschine auf, und geben Sie sie an einen neuen Eigentümer weiter.

Die Maschine so aufstellen, dass genügend Platz zum Bedienen und zum Führen der Werkstücke gegeben ist.

Sorgen Sie für gute Beleuchtung.

Die Aufstellung der Presse sollte in geschlossenen Räumen erfolgen.

Die Presse muss auf einem belastbaren Untersatz oder auf einer belastbaren Werkbank kippstabil festgeschraubt werden.

Den Arbeitsplatz frei von behindernden Werkstücken, etc. halten.

Enganliegende Kleidung tragen, Schmuck, Ringe und Armbanduhren ablegen.

Tragen Sie Schutzschuhe, keinesfalls Freizeitschuhe oder Sandalen.

Blechplatten haben scharfe Kanten: Beim Handhaben **Handschuhe benutzen**.

BEIM ARBEITEN IMMER SCHUTZBRILLE TRAGEN.

Halten Sie mit Ihren **Fingern und Händen immer ausreichend Abstand** zum Pressbereich.

Seien Sie aufmerksam und konzentriert. Gehen Sie mit Vernunft an die Arbeit.

Achten Sie auf ergonomische Körperhaltung. Sorgen Sie für sicheren Stand und halten Sie jederzeit das Gleichgewicht.

Arbeiten Sie niemals unter dem Einfluss von Rauschmitteln wie Alkohol und Drogen an der Maschine. Beachten Sie, dass auch Medikamente Einfluss auf Ihr Verhalten nehmen können.

Halten Sie Unbeteiligte, insbesondere Kinder vom Gefahrenbereich fern.

Angaben zur maximalen Presskraft müssen eingehalten werden.

Überlasten Sie die Presse nicht durch die Benutzung von Hebelverlängerungen.

Teile und Vorrichtungen müssen flach aufliegen und sicher montiert sein.

Achten Sie auf rechtwinkligen Presskontakt, vermeiden Sie schräge Dornbelastungen.

Es gibt Teile welche unter Druck herausspringen oder explodieren können; schützen Sie sich entsprechend.

Lange Werkstücke durch Rollböcke abstützen.

Nicht auf der Maschine stehen.

4. Maschinenspezifikation

4.1 Technische Daten

AP-0:

Ausladung	85mm
Max. Arbeitshöhe über Tisch	100mm
Presskraft	0,5t
Dorn-Aufnahmebohrung	Ø9,5mm
Gesamtabmessung (LxBxH)	240x100x250mm
Gewicht	8,5kg

AP-1:

Ausladung	102mm
Max. Arbeitshöhe über Tisch	125mm
Presskraft	1t
Dorn-Aufnahmebohrung	Ø9,5mm
Gesamtabmessung (LxBxH)	275x125x305mm
Gewicht	10,5kg

AP-2:

Ausladung	145mm
Max. Arbeitshöhe über Tisch	145mm
Presskraft	2t
Dorn-Aufnahmebohrung	Ø12,7mm
Gesamtabmessung (LxBxH)	430x160x410mm
Gewicht	28kg

AP-3:

Ausladung	137mm
Max. Arbeitshöhe über Tisch	290mm
Presskraft	3t
Press-Aufnahmebohrung	Ø12,7mm
Gesamtabmessung (LxBxH)	460x215x550mm
Gewicht	45kg

AP-5:

Ausladung	216mm
Max. Arbeitshöhe über Tisch	460mm
Presskraft	5t
Dorn-Aufnahmebohrung	Ø12,7mm
Gesamtabmessung (LxBxH)	660x250x860mm
Gewicht	140kg

4.2 Beschreibung der Maschine

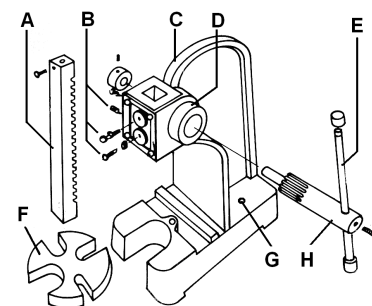

Fig 1

A...Pressdorn

B...Dornführung-Stellschrauben

C...Grundkörper

D...Ritzel Schmierstellen

E...Presshebel

F...Stützplatte

G...Befestigungsbohrungen

H...Ritzel

5. Transport und Inbetriebnahme

5.1. Transport

Zum Transport verwenden Sie einen handelsüblichen Stapler oder Hubwagen. Sichern Sie die Maschine beim Transport gegen Umfallen.

Wenn Sie beim Auspacken einen Transportschaden feststellen, benachrichtigen Sie umgehend Ihren Händler, nehmen Sie das Gerät nicht in Betrieb.

Entsorgen Sie die Verpackung bitte umweltgerecht.

Entfernen Sie das Rostschutzfett mit einem milden Lösungsmittel.

Schützen Sie alle blanken Oberflächen mit einem leichten Ölfilm gegen Rost.

5.2 Aufstellung

Die Aufstellung der Presse sollte in geschlossenen Räumen erfolgen.

Die Presse muss auf einem belastbaren Untersatz oder auf einer belastbaren Werkbank kippstabil festgeschraubt werden.

5.3 Erstschnierung

Siehe Schmierung, Kapitel 8.

Ihr Gerät enthält mehrere unterschiedliche, wiederverwertbare Werkstoffe.
Bitte entsorgen Sie es nur an einer spezialisierten Entsorgungsstelle.

6. Betrieb der Maschine

Angaben über die maximale Presskraft müssen eingehalten werden.

Überlasten Sie die Presse nicht durch die Benutzung von Hebelverlängerungen (Bruchgefahr).

Pressteile und Vorrichtungen müssen flach aufliegen und sicher montiert sein.

Achten Sie auf rechtwinkligen Presskontakt, vermeiden Sie schräge Dornbelastungen.

Es gibt Teile welche unter Druck herausspringen oder explodieren können; schützen Sie sich entsprechend.

Halten Sie mit Ihren **Fingern und Händen immer ausreichend Abstand** zum Pressbereich.

BEIM ARBEITEN IMMER SCHUTZBRILLE TRAGEN.

Blechplatten haben scharfe Kanten:
Bei der Handhabung **Handschuhe benutzen**.

7. Rüst- und Einstellarbeiten

Falls der Dorn wackelt und selbst nach unten fällt stellen Sie die Führung an den Schrauben (B) gleichmässig nach.

8. Wartung und Inspektion

Schmierung:

Schmieren Sie die Maschine täglich bei Gebrauch.

Ölen Sie die Ritzelachse an den Schmierstellen (D).

Fetten Sie die Zahnstange und die Führungsflächen des Dorns (A).

Schützen Sie alle blanken Oberflächen mit einem leichten Ölfilm gegen Rost.

9. Umweltschutz

Schützen Sie die Umwelt!

FR - FRANCAIS

Mode d'emploi

Cher client,

Nous vous remercions de la confiance que vous nous portez avec l'achat de votre nouvelle machine JET. Ce manuel a été préparé pour l'opérateur de la Presse à mandrin de tournage JET AP-0 / AP-1 / AP-2 / AP-3 / AP-5. Son but, mis à part le fonctionnement de la machine, est de contribuer à la sécurité par l'application des procédés corrects d'utilisation et de maintenance. Avant de mettre l'appareil en marche, lire les consignes de sécurité et de maintenance dans leur intégralité.

Table des Matières

- 1. Déclaration de conformité**
- 2. Prestations de garantie**
- 3. Sécurité**
Utilisation conforme
Consignes de sécurité
- 4. Spécifications**
Indications techniques
Description de la machine
- 5. Transport et montage**
Transport
Montage
Premier graissage
- 6. Fonctionnement de la machine**
- 7. Réglages**
- 8. Entretien et inspection**
- 9. Protection de l'environnement**

1. Déclaration de conformité

Par le présent et sous notre responsabilité exclusive, nous déclarons que ce produit satisfait aux normes conformément aux lignes directrices indiquées page 2.

Lors de la construction, les normes**suivantes ont été respectées.

2. Prestations de garantie

Le vendeur garantit que le produit livré est exempt de défauts de matériel et de fabrication. La présente garantie ne s'applique pas aux défauts résultant d'une utilisation directe ou indirecte incorrecte, de l'inattention, d'un accident, d'une réparation, d'une maintenance ou d'un nettoyage insuffisant, ou encore de l'usure normale.

Il est possible de faire valoir des prétentions en garantie dans les 12 mois suivant la date de la vente (date de la facture). Toute autre prétention est exclue.

La présente garantie comprend toutes les obligations de garantie incombant au vendeur et remplace toutes les déclarations et conventions antérieures en termes de garanties.

Le délai de garantie s'applique pour une durée d'exploitation de huit heures par jour. Au-delà, le délai de garantie diminue proportionnellement au dépassement, mais pas en deçà de trois mois.

Le renvoi d'une marchandise faisant l'objet d'une réclamation requiert l'accord préalable exprès du vendeur et s'effectue aux frais et aux risques de l'acheteur.

Les prestations de garantie détaillées figurent dans les Conditions générales (CG). Ces dernières sont disponibles sur www.jettools.com ou peuvent être envoyées par la poste sur demande.

Le vendeur se réserve le droit de modifier à tout moment le produit et les accessoires.

3. Sécurité

3.1 Utilisation conforme

Cette presse à mandrin de tournage est conçue pour presser, poinçonner, courber et aplanir.

L'utilisation conforme implique le strict respect des instructions de service et de maintenance indiquées dans ce manuel.

La pièce doit se laisser poser et fixer sans problème.

La presse doit être exclusivement utilisée par des personnes familiarisées avec le fonctionnement,

la maintenance et la remise en état, et qui sont informées des dangers correspondants.

L'âge minimum requis par la loi est à respecter.

La presse ne doit être utilisée que si elle est en parfait état.

Toute utilisation sortant de ce cadre est considérée comme non-conforme et le fabricant décline toute responsabilité, qui est dans ce cas rejetée exclusivement sur l'utilisateur.

3.2 Consignes de sécurité

L'utilisation non-conforme d'une machine pour le travail des métaux peut être très dangereuse.

C'est pourquoi vous devez respecter scrupuleusement les consignes de lutte contre les accidents et les instructions suivantes.

Lire attentivement et comprendre ce mode d'emploi avant de monter ou d'utiliser votre appareil.

Conserver à proximité de la machine tous les documents fournis avec l'outillage (dans une pochette en plastique, à l'abri de la poussière, de l'huile et de l'humidité) et veiller à joindre cette documentation si vous cédez l'appareil.

Placer la machine de sorte à laisser un espace suffisant pour la manœuvre et le guidage des pièces à usiner.

Veiller à un éclairage suffisant.

La presse doit être installée dans un local fermé.

Elle doit être visée sur un socle ou sur un établi solide ne pouvant se renverser.

Conserver le sol autour de la machine propre, sans déchets, huile ou graisse.

Avant de mettre la machine en marche, retirer cravate, bagues, montre ou autres bijoux et retrousser les manches jusqu'aux coudes. Enlever tous vêtements flottants et nouer les cheveux longs.

Porter des chaussures de sécurité, surtout pas de tenue de loisirs ou de sandales.

Les tôles ont des arrêtes coupantes, pour les manipuler, **porter des gants.**

Porter des lunettes de protection pendant le travail.

Toujours tenir **les mains et les doigts à une distance suffisante** de la zone de presse.

Rester vigilant et concentré et travailler avec bon sens.

Eviter toute position corporelle anormale.

Veiller à une position stable et garder un bon équilibre à tout moment.

Ne pas travailler sous l'influence de drogues, d'alcool ou de médicaments.

Eloigner de la machine toutes personnes incompetentes surtout les enfants.

Il faut respecter les données de pression maximale.

Ne pas faire forcer la presse en utilisant un prolongateur de levier.

Les pièces et les appareils doivent être posés à plat et bien assurés.

Veillez à ce que le contact de pression soit perpendiculaire, éviter de forcer de biais sur le mandrin.

La pression peut faire éjecter ou éclater des pièces, il faut se protéger en conséquence.

Poser les pièces trop longues sur un support roulant.

Ne pas se mettre sur la machine.

4. Spécifications

4.1 Indications techniques

AP-0:

Distance broche/bâti	85mm
Hauteur max. de travail sur la table	100mm
Force de pression	0,5t
Perçage par pression	Ø9,5mm
Dimensions (Lxlxh)	240x100x250mm
Poids net	8,5kg

AP-1:

Distance broche/bâti	102mm
Hauteur max. de travail sur la table	125mm
Force de pression	1t
Perçage par pression	Ø9,5mm
Dimensions (Lxlxh)	275x125x305mm
Poids net	10,5kg

AP-2:

Distance broche/bâti	145mm
Hauteur max. de travail sur la table	145mm
Force de pression	2t
Perçage par pression	Ø12,7mm
Dimensions (Lxlxh)	430x160x410mm
Poids net	28kg

AP-3:

Distance broche/bâti	137mm
Hauteur max. de travail sur la table	290mm
Force de pression	3t
Perçage par pression	Ø12,7mm
Dimensions (Lxlxh)	460x215x550mm
Poids net	45kg

AP-5:

Distance broche/bâti	216mm
Hauteur max. de travail sur la table	460mm
Force de pression	5t
Perçage par pression	Ø12,7mm
Dimensions (Lxlxh)	660x250x860mm
Poids net	140kg

4.2 Description de la machine

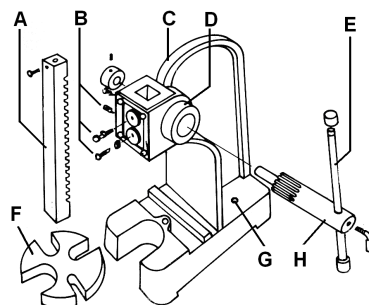

Fig 1

- A...Mandrin de pression
- B...Vis de réglage de la coulisse du mandrin
- C...Corps de base
- D...Graisseurs du pignon
- E...Lever de presse
- F...Plaque d'appui
- G...Perforations de fixation
- H...Pignon

5. Transport et mise en exploitation

5.1. Transport

Pour le transport, utiliser un élévateur courant ou un chariot à fourche. Assurer la machine pour qu'elle ne tombe pas pendant le transport.

Si vous constatez des dégâts de transport lors du déballage, avertissez immédiatement votre fournisseur et ne montez pas la machine.

Eliminer l'emballage dans le respect de l'environnement.

Enlever la protection antirouille avec un dissolvant doux

Protéger toutes les surfaces brillantes contre la rouille avec une fine couche d'huile.

5.2 Mise en place

Effectuer le montage de la presse dans un local fermé.

Il faut pouvoir accéder à la machine par tous les côtés.

La presse doit être visée sur un socle ou sur un établi solide ne pouvant se renverser

5.3 Premier graissage

Voir **graissage**, chapitre 8.

6. Fonctionnement de la machine

Il faut respecter les données de pression maximale.

Ne pas faire forcer la presse en utilisant un prolongateur de levier (danger de casse).

Les pièces et les appareils à travailler doivent être posés à plat et bien assurés.

Veillez à ce que le contact de pression soit perpendiculaire, éviter de forcer de biais sur le mandrin.

La pression peut faire éjecter ou éclater des pièces, il faut se protéger en conséquence.

Les tôles ont des arrêtes coupantes, pour les manipuler, **porter des gants.**

Porter des lunettes de protection pendant le travail.

Toujours tenir **les mains et les doigts à une distance suffisante** de la zone de presse.

7. Réglages

Si le mandrin a du jeu et tombe, régler la coulisse en manipulant uniformément les vis (B).

8. Entretien et inspection

Graissage

Lors de l'usage, graisser la machine quotidiennement.

Huiler les graisseurs de l'axe du pignon (D).

Graisser la tige dentée et les surfaces de la coulisse du mandrin (A).

Protéger toutes les surfaces brillantes contre la rouille avec une fine couche d'huile.

9. Protection de l'environnement

Protégez l'environnement !

Votre appareil comprend plusieurs matières premières différentes et recyclables. Pour éliminer l'appareil usagé, veuillez l'apporter dans un centre spécialisé de recyclage des appareils électriques.