

GB - ENGLISH

Operating Instructions

Dear Customer,

Many thanks for the confidence you have shown in us with the purchase of your new JET-machine. This manual has been prepared for the owner and operators of a JET **JTS-10 table saw** to promote safety during installation, operation and maintenance procedures. Please read and understand the information contained in these operating instructions and the accompanying documents. To obtain maximum life and efficiency from your machine, and to use the machine safely, read this manual thoroughly and follow instructions carefully.

...Table of Contents

1. Declaration of conformity

2. Warranty

3. Safety

Authorized use
General safety notes
Remaining hazards

4. Machine specifications

Technical data
Noise emission
Contents of delivery
Description of machine

5. Transport and start up

Transport and installation
Assembly
Dust connection
Mains connection
Starting operation

6. Machine operation

7. Setup and adjustments

Changing saw blade
Mounting the raving knife
Mounting the saw guard
Rising and tilting sawblade
Rip fence setup
Mitre gauge setup
Adjusting blade parallel to fence
Adjusting 45° and 90° stops

8. Maintenance and inspection

9. Troubleshooting

10. Environmental protection

11. Available accessories

12. „Safe operation“..... appendix A

1. Declaration of conformity

On our own responsibility we hereby declare that this product complies with the regulations* listed on page 2. Designed in consideration with the standards**. CE type examination*** conducted by****.

2. Warranty

The Seller guarantees that the supplied product is free from material defects and manufacturing faults. This warranty does not cover any defects which are caused, either directly or indirectly, by incorrect use, carelessness, accidental damage, repair, inadequate maintenance or cleaning and normal wear and tear.

Guarantee and/or warranty claims must be made within twelve months from the date of purchase (date of invoice). Any further claims shall be excluded.

This warranty includes all guarantee obligations of the Seller and replaces all previous declarations and agreements concerning warranties.

The warranty period is valid for eight hours of daily use. If this is exceeded, the warranty period shall be reduced in proportion to the excess use, but to no less than three months.

Returning rejected goods requires the prior express consent of the Seller and is at the Buyer's risk and expense.

Further warranty details can be found in the General Terms and Conditions (GTC). The GTC can be viewed at www.jettools.com or can be sent by post upon request.

The Seller reserves the right to make changes to the product and accessories at any time.

3. Safety

3.1 Authorized use

This machine is designed for sawing wood, wood derived materials as well as similar to be machined hard plastics only. Machining of other materials is not permitted and may be carried out in specific cases only after consulting with the manufacturer.

No metal work pieces may be machined.

The workpiece must allow to safely be loaded, supported and guided.

The proper use also includes compliance with the operating and maintenance instructions given in this manual.

The machine must be operated only by persons familiar with its operation, maintenance and repair and who are familiar with its hazards.

The required minimum age must be observed

The machine must only be used in a technically perfect condition.

When working on the machine, all safety mechanisms and covers must be mounted.

In addition to the safety requirements contained in this operating instructions and your country's applicable regulations, you should observe the generally recognized technical rules concerning the operation of woodworking machines.

Any other use exceeds authorization. In the event of unauthorized use of the machine, the manufacturer renounces all liability and the responsibility is transferred exclusively to the operator.

3.2 General safety notes

Woodworking machines can be dangerous if not used properly. Therefore the appropriate general technical rules as well as the following notes must be observed.

Read and understand the entire instruction manual before attempting assembly or operation.

Keep this operating instruction close by the machine, protected from dirt and humidity, and pass it over to the new owner if you part with the tool.

No changes to the machine may be made.

Daily inspect the function and existence of the safety appliances before you start the machine.

Do not attempt operation in this case, protect the machine by unplugging the mains cord.

Remove all loose clothing and confine long hair.

Before operating the machine, remove tie, rings, watches, other jewellery, and roll up sleeves above the elbows.

Wear safety shoes; never wear leisure shoes or sandals.

Always wear the approved working outfit

- safety goggles
- ear protection
- dust protection

Do **not** wear gloves while operating this machine.

For the safe handling of sawblades wear work gloves.

Observe the chapter "safe operation" in this manual.

Check the correct rotation of the sawblade before operating the machine.

Do not start cutting operation until sawblade is at full speed.

Control the stopping time of the machine, it may not be longer than 10 seconds.

Do not use side pressure to stop rotating blade.

Insure that the work piece does not roll when cutting round pieces.

Use suitable table extensions and supporting aids for difficult to handle work pieces.

Always hold and guide the work pieces safely during machining.

Pay particular attention to instructions on reducing the risk of kickback.

The supplied raving knife must always be used. Adjust the space to the sawblade to be max 5mm.

Do not perform operations for which the tool has not been designed for, e.g. do not use this table saw to cut logs or firewood.

Do not perform any operation freehand.

Never reach around or over the saw blade.

When ripping narrow work pieces (smaller than 120mm) use as push-stick or push-wood.

Push stick or push wood must stay with the machine when tool is stored and not in use.

Always use the mitre gauge for cutting off.

The use of dado-blades and groove cutters is not permissible.

Make sure that small cut off work pieces will not be caught and thrown away by the rising saw blade teeth.

Remove cut and jammed work pieces only when motor is turned off and the machine is at a complete standstill.

Install the machine so that there is sufficient space for safe operation and work piece handling.

Keep the inside of the cabinet clear of sawdust and wood chips. Make sure the motor fan and fan cover are kept clear of sawdust.

Keep work area well lighted.

The machine is designed to operate in closed rooms and must be placed stable on firm and levelled ground.

Make sure that the power cord does not impede work and cause people to trip.

Never use the power cord to carry the tool.

Do not expose the power cord to heat, oil or any sharp corners. Do not pull the cord to unplug.

If the tool is used outdoor, make sure that the extension cord is rated for outdoor use.

Keep the floor around the machine clean and free of scrap material, oil and grease.

Stay alert!

Give your work undivided attention. Use common sense.

Keep an ergonomic body position. Maintain a balanced stance at all times.

Pull the mains plug if the tool is not in use.

Pull the mains plug prior to any maintenance or a change of accessory (e.g. sawblade).

Before starting the machine make sure that operating and measuring tools are removed from the machine.

Do not operate the machine when you are tired.

Do not operate the machine under the influence of drugs, alcohol or any medication. Be aware that medication can change your behaviour.

Keep children and visitors a safe distance from the work area.

Never reach into the machine while it is operating or running down.

Never leave a running machine unattended.

Before you leave the workplace switch off the machine.

Do not operate the electric tool near inflammable liquids or gases. Observe the fire fighting and fire alert options, for example the fire extinguisher operation and place.

Do not use the machine in a damp environment and do not expose it to rain.

Wood dust is explosive and can also represent a risk to health.

Dust from some tropical woods in particular, and from hardwoods like beach and oak, is classified as a carcinogenic substance. Always use a suitable dust extraction device

Before machining, remove any nails and other foreign bodies from the work piece.

Specifications regarding the maximum or minimum size of the work piece must be observed.

Do not force the power tool. It will do a better and safer job and give you much better service if it is used at the rate for which it was designed.

Do not remove chips and work piece parts until the machine is at a complete standstill.

Never operate with the guards not in place – serious risk of injury!

Do not stand on the machine.

Connection and repair work on the electrical installation may be carried out by a qualified electrician only.

Always unwind any extension cords fully.

Have a damaged or worn cord replaced immediately.

Do not use the machine when the ON-OFF switch does not operate correctly.

The use of accessories other than those recommended in this manual can create a safety hazard.

Make all machine adjustments or maintenance with the machine unplugged from the power source.

When installing a new sawblade make sure that it matches the raving knife.

The raving knife thickness must be in between sawblade body thickness and width of cut.

Make sure that the sawblade is suitable for the work piece material to be cut.

Use only sawblades according to EN 847-1.

Never use sawblades made from High Speed Steel (HSS).

Remove defective sawblades immediately.

A worn table insert must be replaced.

3.3 Remaining hazards

When using the machine according to regulations some remaining hazards may still exist

The moving sawblade in the work area can cause injury.

Broken saw blades can cause injuries.

Thrown work pieces can lead to injury

Wood chips and sawdust can be health hazards. Be sure to wear personal protection gear such as safety goggles ear- and dust protection.

Use a suitable dust exhaust system.

The use of incorrect mains supply or a damaged power cord can lead to injuries caused by electricity.

4. Machine specifications

4.1 Technical data JTS-10

Machine Table	430x640 mm
Table with extensions	940x950mm
Sawblade diameter	254 mm
Blade bore diameter	30 mm
Blade speed	4500 rpm
Cutting height at 90°/45°	80 / 55 mm
Tilting range of blade	90°- 45° left
Dust port diameter	57 / 100mm
Weight	37 kg

Mains	230V ~1L/N/PE	50-60Hz
Motor input power		1500W
Reference current		6,5 A
Extension cord (H07RN-F)	3x1,5mm ²	
Installation fuse protection		16A
Isolation class		I

4.2 Noise emission

(Inspection tolerance 4 dB)
Work piece plywood 16mm:

Acoustic power level (according to EN 3746):		
Idling	LwA	101,5 dB(A)
Operating	LwA	105,8 dB(A)

Acoustic pressure level (according to EN 11202):		
Idling	LpA	88,7 dB(A)
Operating	LpA	96,4 dB(A)

The specified values are emission levels and are not necessarily to be seen as safe operating levels
This information is intended to allow the user to make a better estimation of the hazards and risks involved.

4.3 Content of delivery

Machine stand
2 side table extensions
Rear table extension
Rip fence
Mitre gauge
2 crank handles
2 push stick hooks
Sawblade dia 254mm
Raving knife
Saw guard
Dust connection hose and Y-adapter
Push stick
Operating tools
Operating manual
Spare parts list

4.4 Description of machine

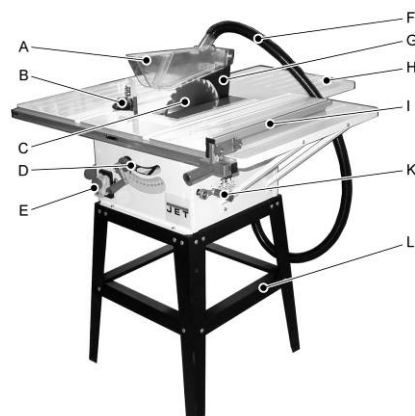

Fig 1

- A.....Saw guard
- B.....Mitre gauge
- C.....Sawblade
- D.....Blade rising handle
- E.....On/Off switch with overload protection
- F.....Dust connection hose
- G....Raving knife
- H....Rear table extension
- I.....Rip fence
- K....Tilting handle
- L.....Machine stand

5. Transport and start up

5.1 Transport and installation

Never lift the tool on it's guards.

The sawblade must be covered by the saw guard during transport.

The machine is designed to operate in closed rooms and must be placed stable on firm and levelled ground. The machine can be bolted down if required.

For packing reasons the machine is not completely assembled.

5.2 Assembly

If you notice any transport damage while unpacking, notify your supplier immediately. Do not operate the machine!

Dispose of the packing in an environmentally friendly manner.

Clean all rust protected surfaces with a mild solvent.

Turn the machine upside down.

Removal of motor support pad

Take off the cabinet bottom cover (C, Fig 2) and remove the polystyrene support (D).

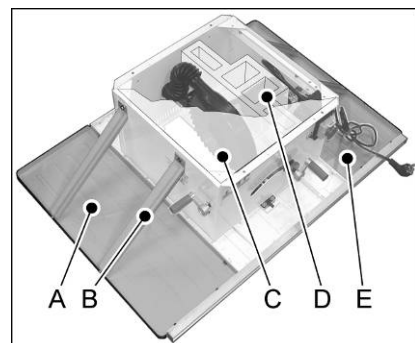

Fig 2

Reattach cabinet bottom cover.

Fitting the extension wings

Fit the left and right table extension wings (A and E) as well as the rear table extension.

Bolt two support arms (B) onto each table extension.

Mounting the measuring scale

Bolt both scales (A, B, Fig 3) to the front of the table/ extensions.

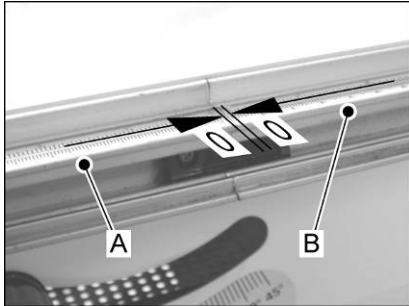

Fig 3

The scales are numbered from zero outwards.

Mounting the handles

Mount the +/- crank handle on the front and the 0°/45° crank handle on the side.

Machine stand assembly

Assemble the legs (A, Fig 4) and horizontal beams (B, C) as shown.

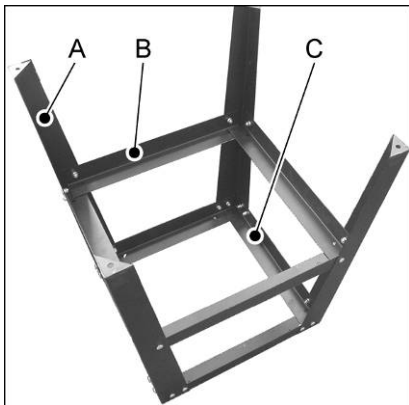

Fig 4

Mounting machine to stand

Place the machine on top of the machine stand and connect together with 4 hex cap bolts and washers (Fig 5).

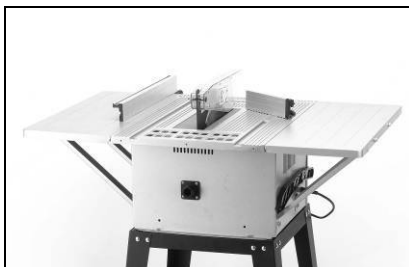

Fig 5

Now it is time to align the extension tables to be flat with the machine table. (You can use the rip fence profile as gauge).

Mounting of sawblade

see chapter 7.1

Mounting of raving knife

see chapter 7.2

Mounting of table insert

Secure the table insert in place with 8 screws (Fig 6).

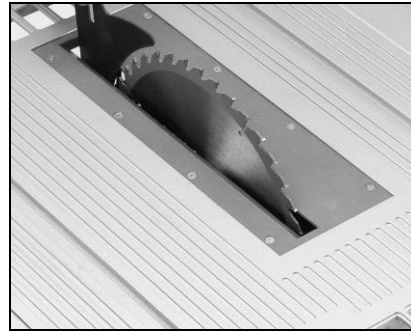

Fig 6

Mounting of saw guard

see chapter 7.3

Mounting of rip fence

see chapter 7.5

Mounting of push stick rest

Mount the 2 push stick hooks (A, B, Fig 7) with 4 pan head screws.

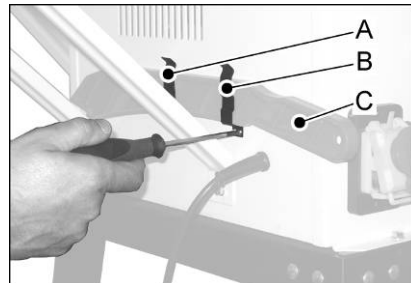

Fig 7

5.3 Dust connection

Before initial operation, the machine must be connected to a dust extractor. The suction should switch on automatically when the saw is switched on.

Attach the connecting hose (A, Fig 8) and the Y-piece (B) as shown.

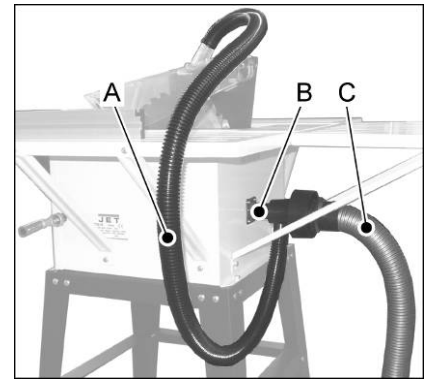

Fig 8

A 57mm or 100mm dust collector can be connected.

5.4 Mains connection

Mains connection and any extension cords used must comply with applicable regulations.

The mains voltage must comply with the information on the machine licence plate.

The mains connection must have a 16A surge-proof fuse.

Only use connection cables marked H07RN-F

Connections and repairs to the electrical equipment may only be carried out by qualified electricians.

5.5 Starting operation

You can start the machine with the green on button. The red button on the main switch (A, Fig 9) stops the machine.

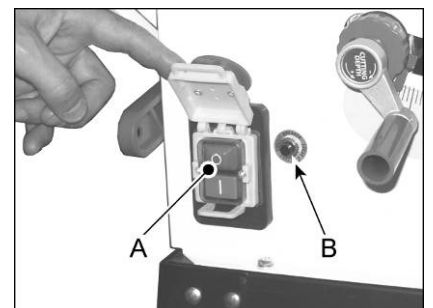

Fig 9

In case of machine overload the motor overload cut-off (B) will react. After appr.10 min of cooling the machine can be started again. Push in the overload cut-off.

6. Machine operation

Correct working position:

In front of the machine standing out of the line of cutting (danger zone).

Work piece handling:

Hands placed flat on the work piece outside the cutting area.

Feed the work piece towards the saw blade in the direction of the saw line. Push the work piece steadily forward; complete the cut as a single movement.

Support long and wide work pieces with helping roller stands.

Operating hints:

Always observe the safety instructions and adhere to the current regulations.

Ensure that the saw blade protective cover is in the correct position before you start sawing.

The cutting blade must first reach the maximum rpm before cutting may begin.

Attention:

The condition of the blade should be checked before each machining process. Work only with a sharp and flawless sawblade.

Never use a sawblade rated with a blade speed lower than the machine.

Use a suitable wedge to prevent round timber from turning under the pressure of the cut

Use suitable table extensions and supporting aids for difficult to handle work pieces.

Always hold and guide the work pieces safely during machining.

Do not perform any operation freehand.

Do not perform any grooving, tenoning or splitting operations on this machine.

When ripping narrow work pieces (width less than 120mm) use a push-stick or push-wood.

Make sure that small cut off work pieces will not be caught and thrown away by the rising saw blade teeth.

Remove cut and jammed work pieces only when motor is turned off and the machine is at a complete standstill.

Pay particular attention on reducing the risk of kickback.

The supplied raving knife must always be used. Inspect for correct adjustments.

For the authorized use of the machine observe the appendix A "safe operation"

(on the last pages of this operating manual)

(on the last pages of this operating manual)

A.1.: Ripping

A.2.: Ripping of narrow stock

A.3.: Crosscutting on rip fence

A.4.: Bevel cutting

A.5.: Mitre cutting

A.6.: Ripping of big board

7. Setup and adjustments

General note:

Setup and adjustment work may only be carried out after the machine is protected against accidental starting by pulling the mains plug.

7.1 Changing sawblade

The sawblade has to meet the technical specification.

Use only sawblades according to EN 847-1

Check sawblade for flaws (cracks, broken teeth, bending) before installation. Do not use faulty sawblades.

The sawblade teeth must point in cutting direction (down)

Always wear suitable gloves when handling sawblades.

WARNING:

When installing or changing saw blade, always disconnect saw from power source, unplug!

Remove the saw guard and the table insert.

Using the wrenches provided (A, B, Fig 10), loosen the arbor nut while stopping the flange against rotation.

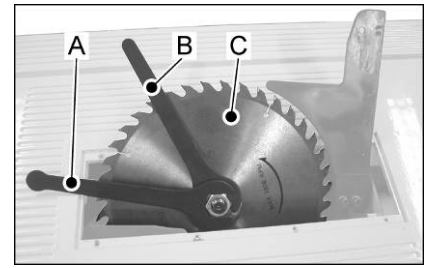

Fig 10

Remove the arbor nut and flange.

Place blade(C) on arbor shaft making sure teeth point down at the front of the saw.

Reinstall flange and arbor nut and securely tighten.

Reinstall the table insert and the saw guard.

7.2 Mounting the raving knife

The supplied raving knife must always be used.

Disconnect saw from power source, unplug!

The raving knife (B, Fig 11) is clamped with 2 socket head screws (A).

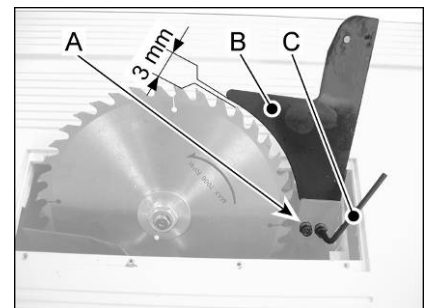

Fig 11

Adjust the space between sawblade teeth and raving knife to be 2 to 5mm.

Well tighten the screws with the supplied allen wrench (C).

7.3 Mounting the saw guard

The saw guard (A, Fig 12) must always be used.

The saw guard must be lowered to the work piece to minimise the amount of exposed teeth.

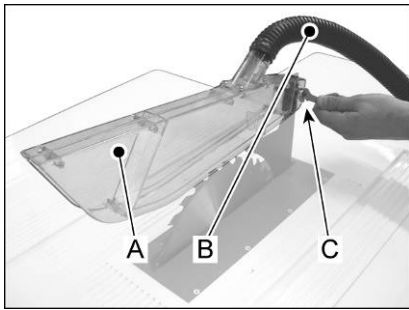

Fig 12

Attach the saw guard to the riving knife with 1 carriage bolt, washer and locknut (Fig 13)

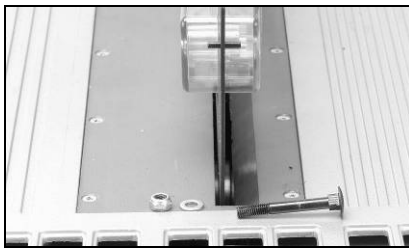

Fig 13

7.4 Raising and tilting of sawblade

Setup adjustments of the sawblade shall never be performed when the machine is running.

Use the front crank handle to raise the sawblade.

Use the left crank handle to tilt the sawblade.

Start the machine with care.

7.5 Rip fence setup

Attach the rip fence base with the lock knob (C, Fig 14).

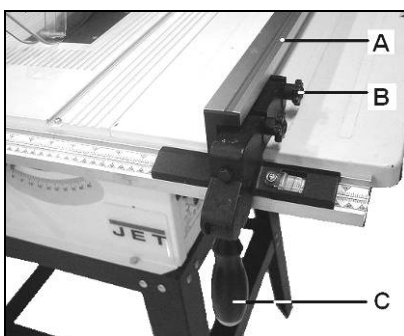

Fig 14

Attach the rip fence profile (A) with 2 carriage bolts and 2 lock knobs (B).

The rip fence profile can be placed flat and adjusted in length.

The cutting of small work pieces (width less than 120mm) shall only be performed with the rip fence profile placed flat (Fig 15).

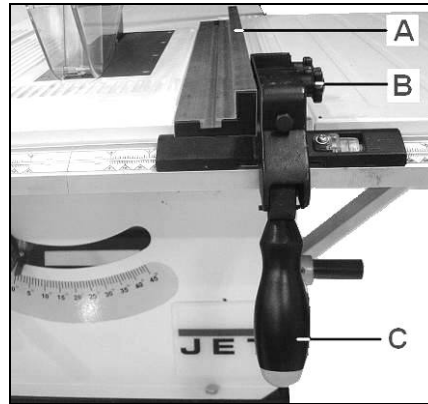

Fig 15

Start the machine with care.

7.6 Mitre gauge setup

Mitre gauge setup shall never be performed when the machine is running.

Use a gauge to exactly set up for 90° (Fig 16).

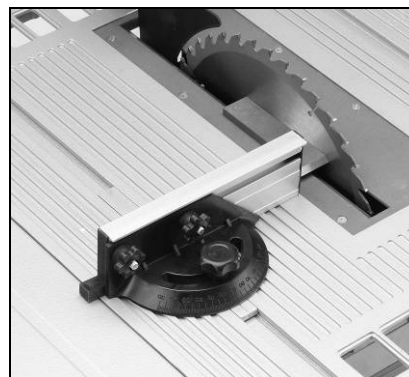

Fig 16

Adjust the mitre gauge profile to be close to the sawblade.

Start the machine with care.

7.7 Adjusting 45° and 90° stops

The positive stops are adjusted at the factory.

If out of alignment:

Disconnect saw from the power source, unplug.

Remove cabinet bottom cover.

Adjust stop-nuts on tilting spindle until blade stops at 90° and 45°.

Reattach cabinet bottom cover.

8. Maintenance and inspection

General notes:

Maintenance, cleaning and repair work may only be carried out after the machine is protected against accidental starting by pulling the mains plug.

Repair and maintenance work on the electrical system may only be carried out by a qualified electrician.

Consult a qualified repair shop if a malfunction or damage occurs to this tool, including sawblades and guards.

Cleaning:

Clean the machine regularly.

Inspect the proper function of the dust extraction daily.

Keep the inside of the cabinet clear of sawdust and wood chips. Make sure the motor fan and fan cover are also kept clear of sawdust.

All protective and safety devices must be re-attached immediately after completed cleaning, repair and maintenance work.

Defective safety devices must be replaced immediately.

Saw blades:

The servicing of saw blades should only be performed by a trained person.

Defective safety devices must be replaced immediately.

Check saw blades regularly for faults. Replace a defective sawblades immediately.

Motor brushes:

The collector brushes are due to wear and may need replacement by a qualified electrician only.

Disconnect the machine from the power source, pull mains plug.

-Remove the cabinet bottom cover.

-Remove the brush covers.

-Replace the collector brushes (Jet Article Number: JTS10-059 2 pieces needed).

-reattach brush covers and cabinet cover.

9. Trouble shooting

Motor doesn't start

*No electricity-
check mains and fuse.

*Defective switch, motor or cord-
consult an electrician.

*Overload has reacted-
Wait and start again.

Machine vibrates excessively

*Stand on uneven floor-
adjust stand for even support.

*dust on saw flanges-
clean saw arbor and flanges.

*defective sawblade -
replace sawblade immediately

Cut is not accurately square

*Stops not adjusted correctly-
check with square and adjust stops.

**Material binds blade when
ripping**

*Fence not aligned with mitre slot-
check and adjust rip fence.

*Wrapped wood-
select another piece of wood.

*Excessive feedrate-
reduce feedrate.

**Material kicked back from
blade**

*Fence not aligned with mitre slot-
check and adjust rip fence.

*Raving knife not in place-
high danger, mount immediately with
guard.

Cutting surfaces is bad

*Wrong sawblade used

*Blade mounted backwards

*resin collection on sawblade

*sawblade is dull

*work piece inhomogeneous

*Feed pressure too high-

Do not force the work piece.

10. Environmental protection

Protect the environment.

Your appliance contains valuable
materials which can be recovered or
recycled. Please leave it at a
specialized institution.

11. Available accessories

Refer to the JET-Pricelist
for various saw blades.

12. Safe operation

See appendix A (on the last pages of
this operating manual)

A.1.: Ripping

A.2.: Ripping of narrow stock

A.3.: Crosscutting on rip fence

A.4.: Bevel cutting

A.5.: Mitre cutting

A.6.: Ripping of big board

DE - DEUTSCH

Gebrauchsanleitung

Sehr geehrter Kunde,

vielen Dank für das Vertrauen, welches Sie uns beim Kauf Ihrer neuen JET-Maschine entgegengebracht haben. Diese Anleitung ist für den Inhaber und die Bediener zum Zweck einer sicheren Inbetriebnahme, Bedienung und Wartung der **Tischkreissäge JTS-10** erstellt worden. Beachten Sie bitte die Informationen dieser Gebrauchsanleitung und der beiliegenden Dokumente. Lesen Sie diese Anleitung vollständig, insbesondere die Sicherheitshinweise, bevor Sie die Maschine zusammenbauen, in Betrieb nehmen oder warten. Um eine maximale Lebensdauer und Leistungsfähigkeit Ihrer Maschinen zu erreichen befolgen Sie bitte sorgfältig die Anweisungen.

Inhaltsverzeichnis

- 1. Konformitätserklärung**
- 2. Garantieleistungen**
- 3. Sicherheit**
 - Bestimmungsgemäße Verwendung
 - Allgemeine Sicherheitshinweise
 - Restrisiken
- 4. Maschinenspezifikation**
 - Technische Daten
 - Schallemission
 - Lieferumfang
 - Beschreibung der Maschine
- 5. Transport und Inbetriebnahme**
 - Transport und Aufstellung
 - Montage
 - Absaug Anschluss
 - Elektrischer Anschluss
 - Inbetriebnahme
- 6. Betrieb der Maschine**
- 7. Rüst- und Einstellarbeiten**
 - Montage des Sägeblattes
 - Montage des Spaltkeils
 - Montage der Sägeschutzhaube
 - Sägeblatt Verstellung
 - Parallelanschlag Einstellung
 - Gehrungslinial Einstellung
 - Einstellung der 45°, 90°
 - Anschläge
- 8. Wartung und Inspektion**
- 9. Störungsabhilfe**
- 10. Umweltschutz**
- 11. Lieferbares Zubehör**
- 12. „sicheres Arbeiten“..... Anhang A**

1. Konformitätserklärung

Wir erklären in alleiniger Verantwortlichkeit, dass dieses Produkt mit den auf Seite 2 angegebenen Richtlinien* übereinstimmt. Bei der Konstruktion wurden folgende Normen** berücksichtigt und eine EG-Baumusterprüfung *** von **** durchgeführt.

2. Garantieleistungen

Der Verkäufer garantiert, dass das gelieferte Produkt frei von Material- und Fertigungsfehlern ist. Diese Garantie trifft nicht auf jene Defekte zu, welche auf direkten oder indirekten, nicht fachgerechten Gebrauch, Unachtsamkeit, Unfallschaden, Reparatur, mangelhafte Wartung bzw. Reinigung sowie normalen Verschleiß zurückzuführen sind.

Garantie- bzw. Gewährleistungsansprüche müssen innerhalb von 12 Monaten ab dem Verkaufsdatum (Rechnungsdatum) geltend gemacht werden. Weitergehende Ansprüche sind ausgeschlossen.

Die vorliegende Garantie umfasst sämtliche Garantieverpflichtungen seitens des Verkäufers und ersetzt alle früheren Erklärungen und Vereinbarungen betreffend Garantien.

Die Garantiefrist gilt für eine tägliche Betriebszeit von 8 Stunden. Wird diese überschritten, so verkürzt sich die Garantiefrist proportional zur Überschreitung, jedoch höchstens auf 3 Monate.

Die Rücksendung beanstandeter Ware bedarf der ausdrücklichen vorherigen Zustimmung vom Verkäufer und geht auf Kosten und Gefahr des Käufers.

Die ausführlichen Garantieleistungen sind den Allgemeinen Geschäftsbedingungen (AGB) zu entnehmen. Die AGB sind unter www.jettools.com einzusehen oder werden auf Anfrage per Post zugestellt.

Der Verkäufer behält sich das Recht vor, jederzeit Änderungen am Produkt und Zubehör vorzunehmen.

3. Sicherheit

3.1 Bestimmungsgemäße Verwendung

Die Maschine ist zum Sägen von Holz und Holzersatzstoffen, sowie ähnlich zu bearbeitenden harten Kunststoffen geeignet. Die Bearbeitung anderer Werkstoffe ist nicht zulässig bzw. darf in Sonderfällen nur nach Rücksprache mit dem Maschinenhersteller erfolgen.

Es dürfen keine metallischen Werkstoffe bearbeitet werden.

Es dürfen nur Werkstücke bearbeitet werden welche sicher aufgelegt und geführt werden können.

Die bestimmungsgemäße Verwendung beinhaltet auch die Einhaltung der vom Hersteller angegebenen Betriebs- und Wartungsanweisungen.

Die Maschine darf ausschließlich von Personen bedient werden, die mit Betrieb und Wartung vertraut und über die Gefahren unterrichtet sind. Das gesetzliche Mindestalter ist einzuhalten.

Die Maschine nur in technisch einwandfreiem Zustand benutzen.

Beim Arbeiten an der Maschine müssen sämtliche Schutzeinrichtungen und Abdeckungen montiert sein.

Neben den in der Gebrauchsanleitung enthaltenen Sicherheitshinweisen und den besonderen Vorschriften Ihres Landes sind die für den Betrieb von Holzbearbeitungsmaschinen allgemein anerkannten fachtechnischen Regeln zu beachten.

Jeder darüber hinaus gehende Gebrauch gilt als nicht bestimmungsgemäß. Für daraus resultierende Schäden haftet der Hersteller nicht. Das Risiko trägt allein der Benutzer.

3.2 Allgemeine Sicherheitshinweise

Holzbearbeitungsmaschinen können bei unsachgemäßem Gebrauch gefährlich sein. Deshalb ist zum sicheren Betreiben die Beachtung der zutreffenden Unfallverhütungsvorschriften und der nachfolgenden Hinweise erforderlich.

Lesen und verstehen Sie die komplette Gebrauchsanleitung bevor Sie mit Montage oder Betrieb der Maschine beginnen.

Bewahren Sie die Bedienungsanleitung, geschützt vor Schmutz und Feuchtigkeit, bei der Maschine auf, und geben Sie sie an einen neuen Eigentümer weiter.

An der Maschine dürfen keine Veränderungen, An- und Umbauten vorgenommen werden.

Überprüfen Sie täglich vor dem Einschalten der Maschine die einwandfreie Funktion und das Vorhandensein der erforderlichen Schutzeinrichtungen.

Festgestellte Mängel an der Maschine oder den Sicherheitseinrichtungen sind zu melden und von den beauftragten Personen zu beheben. Nehmen Sie die Maschine in solchen Fällen nicht in Betrieb, sichern Sie die Maschine gegen Einschalten durch Ziehen des Netzsteckers.

Zum Schutz von langem Kopfhaar Mütze oder Haarnetz aufsetzen.

Enganliegende Kleidung tragen, Schmuck, Ringe und Armbanduhren ablegen.

Tragen Sie Schutzschuhe, keinesfalls Freizeitschuhe oder Sandalen.

Verwenden Sie die durch Vorschriften geforderte persönliche Schutzausrüstung

- Augenschutz
- Gehörschutz
- Staubschutz

Beim Arbeiten an der Maschine **keine Handschuhe** tragen.

Zum Handhaben des Sägeblattes geeignete Arbeitshandschuhe tragen.

Beachten Sie das in dieser Betriebsanleitung enthaltene Kapitel zu den Sicheren Arbeitsweisen.

Prüfen Sie die korrekte Drehrichtung des Sägeblattes bevor Sie die Maschine in Betrieb nehmen.

Das Sägeblatt muss erst die volle Drehzahl erreichen, bevor Sie mit dem Sägen beginnen.

Achten Sie auf die Auslaufzeit der Maschine, sie darf in keinem Fall 10 s übersteigen.

Das Stoppen des Sägeblattes durch seitlichen Druck ist nicht zulässig.

Beim Sägen von Rundholz das Werkstück gegen Verdrehen sichern. Beim Sägen von unhandlichen Werkstücken geeignete Hilfsmittel zum Abstützen verwenden.

Es ist darauf zu achten dass alle Werkstücke beim Bearbeiten sicher gehalten und sicher geführt werden.

Achten Sie auf die Vermeidung von Werkstückrückschlag.

Der Spaltkeil und die Sägeschutzhaube müssen immer verwendet werden. Der Abstand zwischen Sägeblatt und Spaltkeil muss zwischen 2 und 5mm betragen.

Verwenden Sie das Werkzeug nicht für Zwecke, für die es nicht konstruiert ist, benutzen Sie z.B. keine Tischkreissäge zum Schneiden von Baumästen.

Sägen Sie niemals aus der freien Hand.

Greifen Sie nie über oder um das Sägeblatt herum.

Bei Längsschneiden von schmalen Werkstücken (schmäler als 120mm) Schiebestock und Schiebeholz verwenden.

Der Schiebestock bzw. das Schiebeholz sollten bei Nichtgebrauch stets zusammen mit der Tischkreissäge aufbewahrt werden.

Stellen Sie sicher dass abgeschnittenes Material nicht von den aufsteigenden Sägezähnen erfasst und hochgeschleudert wird.

Querschnitte nur mit Gerungsanschlag vornehmen.

Die Verwendung von Wanknut-Sägeblättern oder Nutfräsern ist nicht zulässig.

Abgesägte, eingeklemmte Werkstücke nur bei ausgeschaltetem Motor und Stillstand des Sägeblattes entfernen.

Die Maschine so aufstellen, dass genügend Platz zum Bedienen und zum Führen der Werkstücke gegeben ist.

Darauf achten dass die Motor-Lüftungsschlitze immer frei und sauber sind.

Sorgen Sie für gute Beleuchtung.

Die Maschine ist für den Betrieb in geschlossenen Räumen. Achten Sie darauf, dass sie standsicher auf festem und ebenem Grund steht.

Beachten Sie dass die elektrische Zuleitung nicht den Arbeitsablauf behindert und nicht zur Stolperstelle wird.

Tragen Sie das Werkzeug niemals an der Netzleitung, und ziehen Sie nicht an der Leitung, um den Stecker aus der Steckdose zu ziehen. Halten Sie die Leitung fern von Hitze, Öl und scharfen Kanten.

Wenn Sie das Elektrowerkzeug im Freien gebrauchen, achten Sie auf die Verwendung einer für den Aussengebrauch zugelassenen Verlängerungsleitung.

Den Arbeitsplatz frei von Abfällen, Ölen, Staub, behindernden Werkstücken, etc. halten.

Seien Sie aufmerksam und konzentriert. Gehen Sie mit Vernunft an die Arbeit.

Achten Sie auf ergonomische Körperhaltung. Sorgen Sie für sicheren Stand und halten Sie jederzeit das Gleichgewicht.

Ziehen Sie bei Nichtgebrauch des Werkzeuges, vor jeder Wartungsarbeit und beim Wechseln von Zubehör wie z.B. Kreissägeblättern in jedem Fall den Netzstecker aus der Steckdose.

Stellen Sie stets sicher, dass Werkzeugschlüssel und Einstellwerkzeuge entfernt sind, bevor Sie das Elektrowerkzeug einschalten.

Bedienen Sie die Maschine nicht, wenn Sie müde sind.

Arbeiten Sie niemals unter dem Einfluss von Rauschmitteln wie Alkohol und Drogen an der Maschine. Beachten Sie, dass auch Medikamente Einfluss auf Ihr Verhalten nehmen können.

Halten Sie Unbeteiligte, insbesondere Kinder, vom Gefahrenbereich fern.

Die laufende Maschine nie unbeaufsichtigt lassen. Vor dem Verlassen des Arbeitsplatzes die Maschine ausschalten.

Benützen Sie die Maschine nicht in der Nähe von brennbaren Flüssigkeiten oder Gasen. Beachten Sie die Brandmelde- und Brandbekämpfungsmöglichkeiten z.B. Standort und Bedienung von Feuerlöschern.

Benutzen Sie die Maschine nicht in feuchter Umgebung und setzen Sie sie nicht dem Regen aus.

Achten Sie stets darauf, dass keine zu große Staubkonzentration entsteht – verwenden Sie stets eine geeignete Absauganlage. Holzstaub ist explosiv und kann gesundheitsschädigend sein. Insbesondere tropische Hölzer und harte Hölzer wie Buche und Eiche sind als krebserregend eingestuft.

Vor der Bearbeitung Nägel und andere Fremdkörper aus dem Werkstück entfernen.

Angaben über die min. und max. Werkstückabmessungen müssen eingehalten werden.

Die Maschine nicht überfordern. Sie arbeitet viel besser und hält länger, wenn sie der Leistung entsprechend eingesetzt wird.

Späne und Werkstückteile nur bei stehender Maschine entfernen.

Nicht auf der Maschine stehen.

Die Maschine nie bei entfernten Schutzeinrichtungen in Betrieb nehmen – große Verletzungsgefahr!

Arbeiten an der elektrischen Ausrüstung der Maschine dürfen nur durch eine Elektrofachkraft vorgenommen werden.

Verlängerungskabel immer ganz von der Trommel abwickeln.

Tauschen Sie ein beschädigtes Netzkabel sofort aus.

Niemals die Maschine benutzen wenn der Ein-Ausschalter nicht ordnungsgemäß funktioniert.

Der Gebrauch von anderen als in dieser Gebrauchsanweisung empfohlenen Zubehörteilen oder Zusatzgeräten kann eine Verletzungsgefahr darstellen.

Umrüst-, Einstell- und Reinigungsarbeiten nur im Maschinenstillstand und bei gezogenem Netzstecker vornehmen.

Wenn Sie das Sägeblatt auswechseln, achten Sie darauf, dass die Schränkung des Sägeblattes nicht schmaler und der Grundkörper des Sägeblattes nicht breiter ist, als die Dicke des Spaltkeils.

Vergewissern Sie sich, dass das ausgewählte Sägeblatt für das zu bearbeitende Material geeignet ist.

Verwenden Sie nur Sägeblätter, die EN 847-1 entsprechen.

Sägeblätter aus Schnellarbeitsstahl (HSS) dürfen nicht benutzt werden.

Schadhafte Sägeblätter sofort ersetzen.

Eine verschlissene Tischeinlage muss ersetzt werden.

3.3 Restrisiken

Auch bei vorschriftsmäßiger Benutzung der Maschine bestehen die nachfolgend aufgeführten Restrisiken:

Verletzungsgefahr durch das frei laufende Sägeblatt im Arbeitsbereich.

Gefährdung durch Bruch des Sägeblatts.

Gefährdung durch wegfliegende Werkstückteile.

Gefährdung durch Lärm und Staub. Unbedingt persönliche Schutzausrüstung wie Augen-Gehör- und Staubschutz tragen. Eine geeignete Absauganlage einsetzen!

Gefährdung durch Strom, bei nicht ordnungsgemäßer Verkabelung.

4. Maschinenspezifikation

4.1 Technische Daten JTS-10

Maschinentisch	430x640 mm
Mit Zusatztischen	940x950mm
Sägeblattdurchmesser	254 mm
Sägeblattbohrung	30 mm
Drehzahl Sägeblatt	4500 U/min
Schnitthöhe bei 90°/45°	80 / 55 mm
Blatt Schwenkbereich	90°- 45° links
Absaugstutzen	57 / 100mm
Gewicht	37 kg

Netzanschluss 230V ~1/N/PE	50-60Hz
Aufnahmeleistung	1500W
Betriebs Nennstrom	6,5 A
Anschlussleitung (H07RN-F)3x1,5mm ²	
Bauseitige Absicherung	16A
Schutzklasse	I

4.2 Schallemission

(Messunsicherheitsfaktor 4 dB)
Werkstück Spannplatte 16mm:

Schallleistungspegel (nach EN ISO 3746):	
Leerlauf	LwA 101,5 dB(A)
Bearbeitung	LwA 105,8 dB(A)

Schalldruckpegel (nach EN ISO 11202):	
Leerlauf	LpA 88,7 dB(A)
Bearbeitung	LpA 96,4 dB(A)

Die angegebenen Werte sind Emissionspegel und sind nicht notwendigerweise Pegel für sicheres Arbeiten.

Sie sollen dem Anwender der Maschine eine bessere Abschätzung der Gefährdung und des Risikos ermöglichen.

4.3 Lieferumfang

Maschinen Untergestell
2 Tischverbreiterungen
Tischverlängerung
Parallelanschlag
Gehrungslinial
2 Handkurbeln
2 Schiebstock Ablagehaken
Sägeblatt 254mm
Spaltkeil
Sägeschutzhaube
Verbindungsschlauch und Y-Stück
Schiebestock
Bedienwerkzeug
Gebrauchsanleitung
Ersatzteilliste

4.4 Beschreibung der Maschine

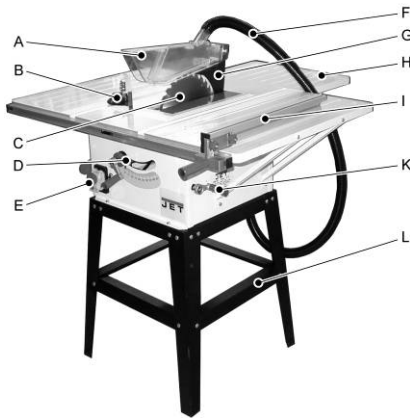

Fig. 1

- A.....Sägeschutzhaube
- B.....Gehrungslinéal
- C.....Sägeblatt
- D.....Höhenkurbel
- E.....Ein/Aus Schalter
- F.....Verbindungsschlauch
- G....Spaltkeil
- H....Tischverlängerung
- I.....Parallelanschlag
- K....Schwenkkurbel
- L.....Maschinen Untergestell

5. Transport und Inbetriebnahme

5.1. Transport und Aufstellung

Tragen Sie die Säge nicht an den Schutzvorrichtungen.

Während des Transportes muss der obere Teil des Sägeblattes abgedeckt sein, z.B. durch die Sägeschutzhaube.

Die Aufstellung der Maschine sollte in geschlossenen Räumen erfolgen, tischlerübliche Bedingungen in der Werkstatt sind dabei ausreichend.

Die Aufstellfläche muss ausreichend eben und belastungsfähig sein. Die Maschine kann bei Bedarf auf der Aufstellfläche befestigt werden.

Aus verpackungstechnischen Gründen ist die Maschine nicht komplett montiert.

5.2 Montage

Wenn Sie beim Auspacken einen Transportschaden feststellen benachrichtigen Sie umgehend Ihren Händler. Nehmen Sie das Gerät nicht in Betrieb!

Entsorgen Sie die Verpackung bitte umweltgerecht.

Entfernen Sie das Rostschutzmittel mit einem milden Lösungsmittel

Stellen Sie die Maschine auf den Kopf.

Entfernung der Transportsicherung

Schrauben Sie die Bodenabdeckung (C, Fig. 2) ab und entfernen Sie die Transportsicherung (D).

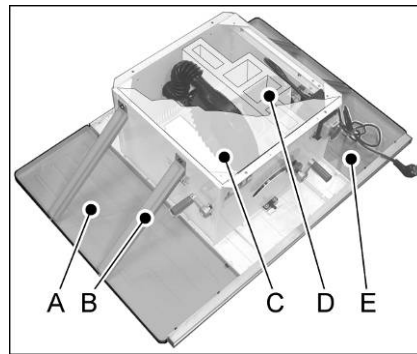

Fig. 2

Die Bodenabdeckung wieder montieren.

Montage der Zusatzische

Montieren Sie die linke und rechte Tischverbreiterung (A und E) sowie die Tischverlängerung hinten.

Montieren Sie auf beiden Seiten sowie hinten je 2 Diagonalstreben (B).

Montage der Basisschienen

Montieren Sie die Basisschienen für den Parallelanschlag (A, B, Fig. 3) an der Tischfront.

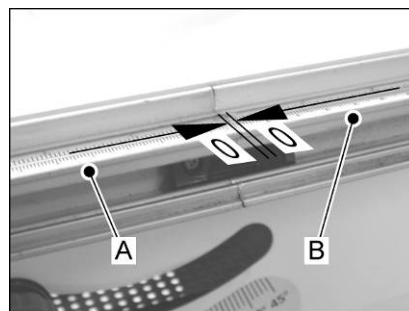

Fig. 3

Die Skalenanfänge stoßen in der Tischmitte zusammen.

Montage der Handkurbeln

Montieren Sie die +/- Handkurbel vorne und die 0°/45° Handkurbel seitlich.

Montage Untergestell

Montieren Sie die Füße (A, Fig. 4) und Querholme (B, C) des Untergestells wie abgebildet.

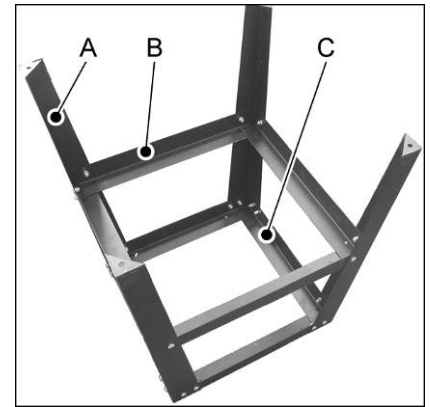

Fig. 4

Montage Maschine auf Untergestell

Stellen Sie die Maschine auf den Untersatz und verbinden Sie mit 4 Schrauben, Federscheiben und Muttern (Fig. 5).

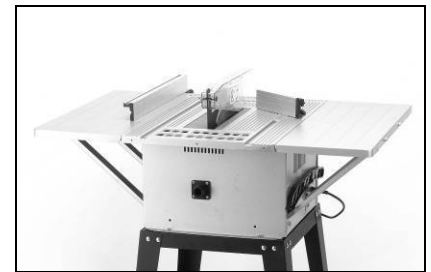

Fig. 5

Richten Sie nun die Tischflächen der Zusatzische eben mit dem Maschinentisch aus. (dabei Anschlagsschiene als Lineal verwenden).

Montage des Sägeblattes

siehe Kapitel 7.1

Montage des Spaltkeils

siehe Kapitel 7.2

Montage der Tischeinlage

Montieren Sie die Tischeinlage mit 8 Senkkopfschrauben (Fig. 6).

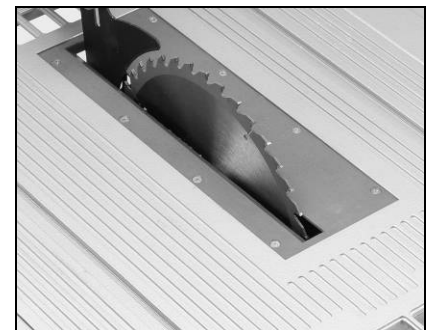

Fig. 6

Montage der Sägeschutzhaube

siehe Kapitel 7.3

Montage des Parallelanschlags

siehe Kapitel 7.5

Montage der Schiebstockablage

Montieren Sie die 2 Schiebstocke Ablagehaken (A, B, Fig. 7) mit 4 Schlitzschrauben.

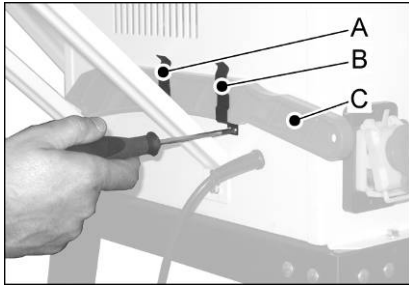

Fig. 7

5.3 Absaug Anschluss

Die Maschine muss vor der Inbetriebnahme an eine Absaugung angeschlossen werden.

Montieren Sie den Verbindungsschlauch (A, Fig. 8) und das Y-Stück (B) wie abgebildet.

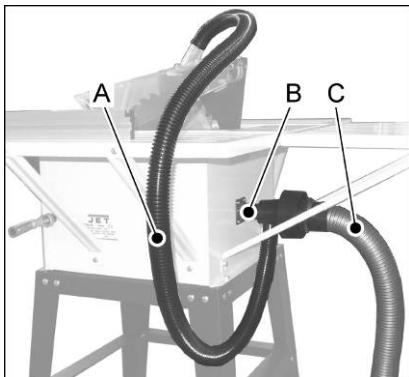

Fig. 8

Es ist ein Schlauchanschluss (C) für 100 und 57mm vorgesehen.

5.4 Elektrischer Anschluss

Der kundenseitige Netzanschluss sowie die verwendeten Verlängerungsleitungen müssen den Vorschriften entsprechen.

Die Netzspannung und Frequenz müssen mit den Leistungsschilddaten an der Maschine übereinstimmen.

Die bauliche Absicherung muss 16A betragen.

Verwenden Sie nur Anschlussleitungen mit Kennzeichnung H07RN-F.

Anschlüsse und Reparaturen der elektrischen Ausrüstung dürfen nur von einer Elektrofachkraft durchgeführt werden.

5.5 Inbetriebnahme

Mit dem grünen Eintaster am Hauptschalter kann die Maschine gestartet werden: Mit dem roten Aus-Taster (A, Fig. 9) kann die Maschine stillgesetzt werden.

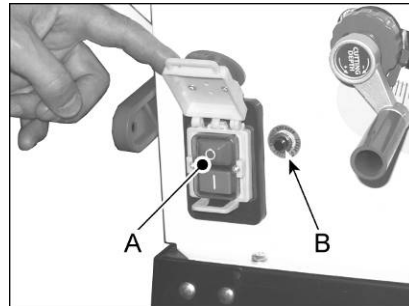

Fig. 9

Bei Überlastung des Motors schaltet dieser selbsttätig ab.

Nach einer Abkühlzeit von ca. 10 Minuten lässt sich die Maschine wieder einschalten.

Dazu den Überlastschutz (B) eindrücken.

6. Betrieb der Maschine

Richtige Arbeitsstellung:

Vor der Maschine, außerhalb der Schnittlinie (Gefahrenzone) stehend.

Werkstückhandhabung:

Hände außerhalb des Schnittbereichs flach auf dem Werkstück aufliegend.

Werkstück in Richtung der Schnittlinie dem Sägeblatt zuführen.

Gleichmäßig vorschieben, nicht verkanten, den Schnitt durchgehend ausführen.

Breite und lange Werkstücke durch Rollenböcke abstützen.

Bedienung:

Berücksichtigen Sie immer die Sicherheitsanweisungen und halten Sie sich an die geltenden Vorschriften.

Gewährleisten Sie, dass die Schutzhaube für das Sägeblatt in der richtigen Position steht, bevor Sie mit dem Sägen beginnen.

Das Sägeblatt muss erst die volle Drehzahl erreichen, bevor Sie mit dem Sägen beginnen können.

Achtung:

Kontrollieren Sie vor jeder Bearbeitung zuerst den Zustand des Sägeblattes.

Nur mit scharfem fehlerfreiem Sägeblatt arbeiten!

Verwenden Sie keine Sägeblätter, deren angegebene maximal Drehzahl unterhalb der Maschinendrehzahl liegt.

Rundholz gegen Drehen durch den Schnittdruck sichern.

Es ist darauf zu achten dass alle Werkstücke beim Bearbeiten sicher gehalten und sicher geführt werden.

Sägen Sie niemals aus der freien Hand.

Verwenden Sie die Tischkreissäge nicht zum Falzen, Nuten und Schlitzschneiden.

Bei Längsschnitten von schmalen Werkstücken (schmäler als 120mm) Schiebstock und Schiebholz verwenden.

Stellen Sie sicher dass abgeschnittenes Material nicht von den aufsteigenden Sägezähnen erfasst und hochgeschleudert wird.

Abgesägte, eingeklemmte Werkstücke nur bei ausgeschaltetem Motor und Stillstand des Sägeblattes entfernen.

Achten Sie auf die Vermeidung von Werkstückrückschlag.

Der Spaltkeil und die Sägeschutzhaube müssen immer verwendet werden. Überprüfen Sie deren richtige Einstellung.

Zur bestimmungsgemäßen Verwendung der Maschine beachten Sie auch den Anhang A "Sicheres Arbeiten" (auf den letzten Seiten der Bedienungsanleitung)

- A.1.: Längsschnitt
- A.2.: Längsschnitt mit Schiebstock
- A.3.: Querschnitt
- A.4.: Schrägschnitt
- A.5.: Gehrungsschnitt
- A.6.: Längsschnitt von Platten

7. Rüst- und Einstellarbeiten

Allgemeine Hinweise:

Vor Rüst- und Einstellarbeiten muss die Maschine gegen Inbetriebnahme gesichert werden. Netzstecker ziehen.

7.1 Montage des Sägeblattes

Das Sägeblatt muss den angegeben technischen Daten entsprechen.

Verwenden Sie nur Sägeblätter, die EN 847-1 entsprechen.

Das Sägeblatt vor dem Auflegen auf Fehler überprüfen (Risse, schadhafte Zähne, Verbiegung). Fehlerhafte Sägeblätter nicht verwenden.

Achten Sie darauf, dass die Zähne des Sägeblattes in Schnittrichtung (abwärts) zeigen.

Zum Handhaben des Sägeblattes immer geeignete Arbeitshandschuhe tragen.

Der Sägeblattwechsel darf nur bei gezogem Netzstecker erfolgen.

Entfernen Sie die Sägeschutzhaube und die Tischeinlage.

Lösen Sie die Spannmutter mit dem gelieferten Schlüsseln (A, Fig. 10). Sichern Sie dabei den Sägeflansch mit dem gelieferten Schlüssel (B) gegen Rotation

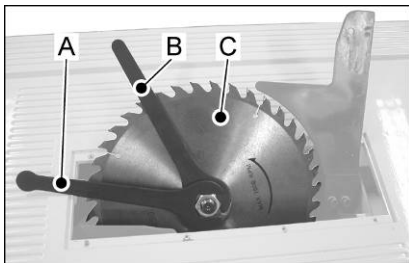

Fig. 10

Entfernen Sie die Spannmutter und den Flansch.

Montieren Sie das Sägeblatt (C) auf die Sägewelle. Versichern Sie sich dass die Zähne des Sägeblattes in Schnittrichtung (vorne nach unten) zeigen.

Montieren Sie den Flansch und ziehen Sie die Spannmutter kräftig fest.

Montieren Sie die Tischeinlage und die Sägeschutzhaube.

7.2 Montage des Spaltkeils

Der Spaltkeil muss immer verwendet werden.

Die Stromzufuhr durch Ziehen des Netzsteckers trennen.

Der Spaltkeil (B, Fig. 11) wird mit 2 Innensechskantschrauben (A) befestigt. Ziehen Sie diese mit dem gelieferten Inbusschlüssel (C) kräftig fest.

Der Abstand zwischen Sägeblatt und Spaltkeil muss zwischen 2 und 5mm betragen.

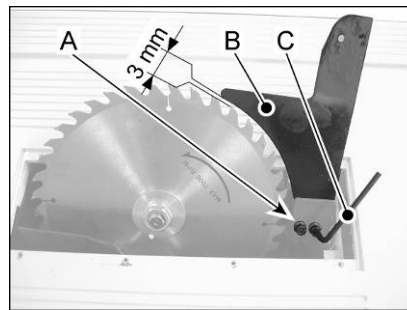

Fig. 11

7.3 Montage der Sägeschutzhaube

Die Sägeschutzhaube (A, Fig. 12) muss immer montiert sein.

Die Sägeschutzhaube muss bis auf das zu schneidende Werkstück abgesenkt werden um die Sägezähne bestmöglich zu bedecken.

Verstellung nie bei laufender Maschine vornehmen.

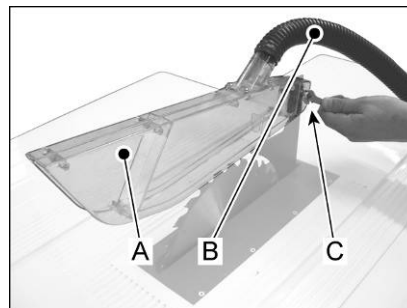

Fig. 12

Befestigen Sie die Sägeschutzhaube mit 1 Torbandschraube, Scheibe und Mutter am Spaltkeil (Fig. 13).

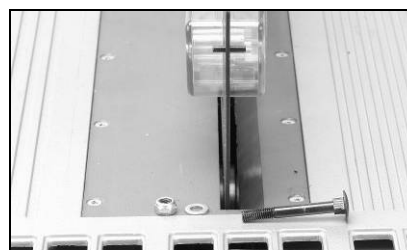

Fig. 13

7.4 Sägeblatt Verstellung

Verstellung nie bei laufender Maschine vornehmen.

Verwenden Sie die vordere Handkurbel zur Höhenverstellung.

Verwenden Sie die linke Handkurbel zur Neigungsverstellung.

Starten Sie nachher die Maschine mit Vorsicht.

7.5 Parallelanschlag Einstellung

Einstellung nie bei laufender Maschine vornehmen.

Befestigen Sie den Parallelanschlag mit dem Handgriff (C, Fig. 14).

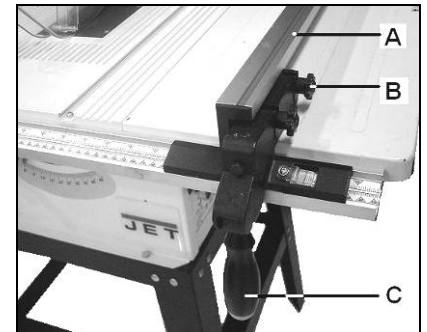

Fig. 14

Montieren Sie die Anschlagsschiene (A) mit 2 Torbandschrauben und 2 Griffmuttern (B).

Die Anschlagsschiene kann in Längsrichtung verstellt und flachgelegt werden.

Das Schneiden von schmalen Werkstücken (Breite unter 120mm) nur mit flachgelegter Anschlagsschiene vornehmen (Fig. 15).

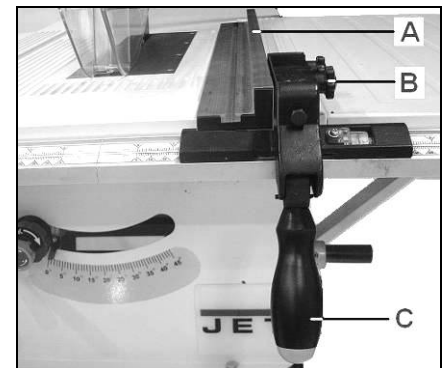

Fig. 15

7.6 Gehrungslinial Einstellung

Einstellung nie bei laufender Maschine vornehmen.

Verwenden Sie einen Winkel zur exakten 90° Einstellung (Fig. 16)



Fig. 16

Die Anschlagschiene immer eng an das Sägeblatt stellen.

Starten Sie nachher die Maschine mit Vorsicht.

7.7 Einstellung der 45°, 90° Schwenkanschläge

Die Endanschläge sind ab Werk eingestellt.

Falls Einstellung erforderlich:

Die Stromzufuhr durch Ziehen des Netzsteckers trennen.

Gehäuse Bodenabdeckung entfernen.

Die Stellringe auf der Schwenkspindel verstellen bis Anschlag bei 90° bzw. 45° erfolgt.

Gehäuse Bodenabdeckung wieder anbringen.

8. Wartung und Inspektion

Allgemeine Hinweise:

Vor Wartungs- Reinigungs- und Reparaturarbeiten muss die Maschine gegen Inbetriebnahme gesichert werden.

Netzstecker ziehen!

Anschlüsse und Reparaturen der elektrischen Ausrüstung dürfen nur von einer Elektrofachkraft durchgeführt werden.

Wenden Sie sich an den Kundendienst oder ein geeignetes Fachgeschäft, sobald Fehlfunktionen und Beschädigungen an der Tischkreissäge, einschließlich an Schutzvorrichtungen und Sägeblättern, auftreten.

Reinigung:

Reinigen Sie die Maschine in regelmäßigen Zeitabständen.

Prüfen Sie täglich die ausreichende Funktion der Absaugung.

Vermeiden Sie Ansammlungen von Sägespänen und Sägeabschnitten im Maschinengehäuse. Die Motorlüftung darf nicht durch Sägespäne blockiert werden.

Sämtliche Schutzeinrichtung sofort wieder anbringen.

Ersetzen Sie beschädigte Schutzeinrichtungen sofort.

Sägeblätter:

Die Sägeblattpflege sollte nur ausgebildetem Personal anvertraut werden.

Verwenden Sie nur ausreichend geschärfte Sägeblätter.

Schadhafte Sägeblätter sofort ersetzen.

Kollektorbürsten:

Die Kollektorbürsten des Motors unterliegen dem Verschleiß und müssen gegebenenfalls durch eine Elektrofachkraft ersetzt werden.

- Die Stromzufuhr durch Ziehen des Netzsteckers trennen.

-Gehäuse Bodenabdeckung entfernen

-Bürstendeckel abschrauben

-Neue Kollektorbürsten einsetzen (Jet Artikelnummer: JTS10-059 2 Stück erf.).

-Bürstendeckel und Gehäuse-Bodenabdeckung wieder anbringen.

9. Störungsabhilfe

Motor startet nicht

*Kein Strom-

Zuleitung und Sicherung prüfen.

*Motor, Schalter oder Kabel defekt-Elektrofachkraft kontaktieren.

*Überlastschutz hat reagiert-Abkühlen lassen und neu starten.

Starke Maschinenvibrationen

*Maschine steht uneben-Ausgleich schaffen.

*Blattaufnahme verschmutzt-Sägewelle und Flansche reinigen.

*Sägeblatt schadhaft - Sägeblatt sofort ersetzen

Schnittwinkel ist nicht 90°

*Schwenkanschlag falsch eingestellt

*Gehrungsanschlag falsch eingestellt.

Werkstück klemmt am

Anschlag

*Anschlag nicht parallel zu Sägeblatt-Anschlag prüfen und einstellen.

*Werkstück krumm oder verdreht-wählen Sie ein anderes Werkstück.

*Schnittdruck zu groß-Vorschub reduzieren.

Werkstückrückschlag

*Anschlag nicht parallel zu Sägeblatt-Anschlag prüfen und einstellen.

*Spaltkeil nicht montiert-Gefahr! Sofort mit Sägeschutzhaube montieren.

Schnittbild ist schlecht

*Falsches Sägeblatt gewählt

*Sägeblatt seitenverkehrt montiert

*verharztes Sägeblatt

*Sägeblatt ist stumpf

*Werkstück inhomogen

*Vorschubdruck zu hoch-Bearbeitung nie erzwingen.

10. Umweltschutz

Schützen Sie die Umwelt!

Ihr Gerät enthält mehrere unterschiedliche, wiederverwertbare Werkstoffe.

Bitte entsorgen Sie es nur an einer spezialisierten Entsorgungsstelle.

11. Lieferbares Zubehör

Sägeblätter mit unterschiedlicher Zahnung finden Sie in der Jet Preisliste.

12. Sicheres Arbeiten

Siehe Anhang A (auf den letzten Seiten der Bedienungsanleitung)

A.1.: Längsschnitt

A.2.: Längsschnitt mit Schiebstock

A.3.: Querschnitt

A.4.: Schrägschnitt

A.5.: Gehrungsschnitt

A.6.: Längsschnitt von Platten

FR - FRANCAIS

Mode d'emploi

Cher client,

Nous vous remercions de la confiance que vous nous portez avec l'achat de votre nouvelle machine JET. Ce manuel a été préparé pour l'opérateur de **la scie circulaire JET JTS-10**. Son but, mis à part le fonctionnement de la machine, est de contribuer à la sécurité par l'application des procédés corrects d'utilisation et de maintenance. Avant de mettre l'appareil en marche, lire les consignes de sécurité et de maintenance dans leur intégralité. Pour obtenir une longévité et fiabilité maximales de votre scie, et pour contribuer à l'usage sûr de la machine, veuillez lire attentivement ce mode d'emploi et suivre les instructions. .

Table des Matières

1. Déclaration de conformité

2. Prestations de garantie

3. Sécurité

Utilisation conforme
Consignes de sécurité
Risques

4. Spécifications

Indications techniques
Emission de bruit
Contenu de la livraison
Description de la machine

5. Transport et montage

Transport
Montage
Raccordement au réseau électr.
Racc. collecteur de poussières
Mise en exploitation

6. Fonctionnement de la machine

7. Réglages

Montage de la lame de scie
Montage du couteau diviseur
Montage du protecteur de scie
Réglage lame de scie
Réglage guide de scie
Réglage guide d'onglet
Réglage des butées 45°, 90°
Butées

8. Entretien et inspection

9. Détecteur de pannes

10. Protection de l'environnement

11. Accessoires

12. «travailler sûrement» annexe A

1. Déclaration de conformité

Par la présente et sous notre responsabilité exclusive, nous déclarons que ce produit satisfait aux normes conformément** aux lignes directrices* indiquées page 2. CE- contrôle du type*** effectué par****.

2. Prestations de garantie

Le vendeur garantit que le produit livré est exempt de défauts de matériel et de fabrication. La présente garantie ne s'applique pas aux défauts résultant d'une utilisation incorrecte directe ou indirecte, de l'inattention, d'un accident, d'une réparation, d'une maintenance ou d'un nettoyage insuffisant, ou encore de l'usure normale.

Il est possible de faire valoir des prétentions en garantie dans les 12 mois suivant la date de la vente (date de la facture). Toute autre prétention est exclue.

La présente garantie comprend toutes les obligations de garantie incombant au vendeur et remplace toutes les déclarations et conventions antérieures en termes de garanties.

Le délai de garantie s'applique pour une durée d'exploitation de huit heures par jour. Au-delà, le délai de garantie diminue proportionnellement au dépassement, mais pas en deçà de trois mois.

Le renvoi d'une marchandise faisant l'objet d'une réclamation requiert l'accord préalable exprès du vendeur et s'effectue aux frais et aux risques de l'acheteur.

Les prestations de garantie détaillées figurent dans les Conditions générales (CG). Ces dernières sont disponibles sur www.jettools.com ou peuvent être envoyées par la poste sur demande.

Le vendeur se réserve le droit de modifier à tout moment le produit et les accessoires.

3. Sécurité

3.1 Utilisation conforme

Cette scie convient au sciage du bois et des dérivés du bois ainsi qu'aux caoutchoucs d'une dureté similaire. Le travail d'autres matériaux est interdit et ne peut être effectué que dans des cas spéciaux et après accord du fabricant de la machine.

La machine n'est pas conçue pour le sciage de matériaux métalliques.

La pièce doit se laisser poser et guider sans problème.

L'utilisation conforme implique le strict respect des instructions de service et de maintenance indiquées dans ce manuel.

La machine doit être exclusivement utilisée par des personnes familiarisées avec le fonctionnement, la maintenance et la remise en état, et qui sont informées des dangers correspondants.

L'âge requis par la loi est à respecter.

La machine ne doit être utilisée que si elle est en parfait état.

N'utiliser la machine que si tous les dispositifs de sécurité et de protection sont en place.

Toutes les directives relatives à la prévention des accidents ainsi que les consignes de sécurité doivent être scrupuleusement respectées.

En cas d'utilisation non-conforme de la machine, le fabricant décline toute responsabilité, qui est en tel cas rejetée exclusivement sur l'utilisateur.

3.2 Consignes de sécurité

L'utilisation non-conforme d'une scie peut être très dangereuse. C'est pourquoi vous devez lire attentivement ce mode d'emploi avant de monter ou d'utiliser votre appareil.

Conserver à proximité de la machine tous les documents fournis avec l'outillage (dans une pochette en plastique, à l'abri de la poussière, de l'huile et de l'humidité) et veiller à joindre cette documentation si vous cédez l'appareil.

Ne pas effectuer de modifications à la machine. Utiliser les accessoires recommandés, des accessoires incorrects peuvent être dangereux.

Chaque jour avant d'utiliser la machine, contrôler les dispositifs de protection et le fonctionnement impeccable.

En cas de défauts à la machine ou aux dispositifs de protection avertir les personnes compétentes et ne pas utiliser la machine. Déconnecter la machine du réseau.

Avant de mettre la machine en marche, retirer cravate, bagues, montre ou autres bijoux et retrousser les manches jusqu'aux coudes. Enlever tous vêtements flottants et nouer les cheveux longs.

Porter des chaussures de sécurité, surtout pas de tenue de loisirs ou de sandales.

Porter un équipement de sécurité personnel pour travailler à la machine

- des lunettes protectrices,
- une protection acoustique
- une masque anti poussier.

Ne pas porter **de gants**.

Pour manœuvrer les lames porter des gants appropriés.

Lire attentivement dans ce mode d'emploi le chapitre „travailler sûrement“.

Contrôler le sens de rotation correct de la lame de scie avant de mettre la machine en marche.

Avant de commencer le sciage, la lame de scie doit tourner à plein régime.

Le temps de freinage de la machine ne doit pas dépasser 10 secondes.

Ne pas arrêter la lame en forçant sur la scie ou en utilisant de la pression latérale.

Pour le sciage de bois ronds s'assurer que la pièce ne pourra pas tourner. Pour le sciage de pièces difficiles à manœuvrer, utiliser un support.

Bien tenir et guider les pièces pendant le travail.

Veiller à éviter les retours de pièces..

Il faut toujours utiliser le couteau diviseur et le protecteur de scie. La distance entre la lame et le couteau diviseur doit être de 2 à 5mm.

Ne pas utiliser la machine pour un usage autre que celui pour lequel elle a été construite. Par ex. ne pas couper des branches avec une scie circulaire d'établi.

Ne jamais scier en tenant la pièce seulement dans la main.

Pour les coupes en biais, utiliser absolument le guide d'onglet.

Tenir les mains hors de la zone de coupe.

Pour les coupes en long de pièces étroites (moins de 120 mm), utiliser un bâton poussoir ou un morceau de bois pour pousser.

Le poussoir et le bâton poussoir doivent toujours être rangés près de la machine lorsqu'ils ne sont pas utilisés.

Veillez à ce que les pièces coupées ne soient pas entraînées par les dents remontantes et, par conséquent, éjectées.

Pour les coupes en biais, utiliser absolument le guide d'onglet.

L'utilisation de lames flottantes ou de fraiseurs à rainures est interdite.

Ne pas enlever les copeaux et les pièces usinées avant que la machine ne soit à l'arrêt.

Placer la machine de sorte à laisser un espace suffisant pour la manœuvre et le guidage des pièces à usiner.

S'assurer que les fentes de ventilation sont toujours propres et sans poussières.

Veiller à un éclairage suffisant.

Effectuer le montage de la machine dans un local fermé. Placer la machine sur un sol stable et plat.

S'assurer que le câble d'alimentation ne gêne pas le travail ni ne risque de faire trébucher l'opérateur.

Ne jamais porter la machine par le câble d'alimentation. Ne pas tirer sur ce câble pour déconnecter la machine du réseau. Ne pas mettre le câble en contact avec de la chaleur, de l'huile ou des arêtes coupantes.

Lors de l'utilisation de la machine à l'extérieur veiller à utiliser une rallonge homologuée pour l'usage à l'extérieur.

Conserver le sol autour de la machine propre, sans déchets, huile ou graisse.

Prêter grande attention à votre travail et rester concentré.

Eviter toute position corporelle anormale.

Veiller à une position stable et garder un bon équilibre à tout moment.

Déconnecter la machine du réseau en retirant la prise lorsqu'elle n'est pas utilisée et avant tous travaux d'entretien, ainsi que lors du changement d'accessoires (par ex. des lames de scie).

Avant de mettre la machine en marche, s'assurer que les outils de réglage et les clés sont éloignés de la zone de travail.

Ne jamais utiliser la machine si vous êtes fatigué.

Ne pas travailler sous l'influence de drogues, d'alcool ou de médicaments.

Eloigner de la machine toutes personnes incompetentes, surtout les enfants.

Ne jamais laisser la machine en marche sans surveillance. Arrêter la machine avant de quitter la zone de travail.

Ne pas mettre la machine à proximité de liquides ou de gaz inflammables. De simples étincelles aux balais peuvent produire une inflammation.

Tenir compte des possibilités de prévention et de lutte d'incendie, par ex. lieu et utilisation des extincteurs.

Préserver la machine de l'humidité et ne jamais l'exposer à la pluie.

Utiliser un collecteur de poussières afin d'éviter une production de poussières trop élevée.

La poussière de bois est explosive et peut être nocive pour la santé.

Les poussières de certains bois exotiques et de bois durs, tels que le hêtre et le chêne sont classées comme étant cancérogènes.

Retirer les clous et autres corps étrangers de la pièce avant de débiter l'usinage.

Se tenir aux spécifications concernant la dimension maximale ou minimale de la pièce à usiner.

Ne pas faire forcer le moteur. Votre scie vous rendra de meilleurs services et donnera de meilleurs résultats, sans nuire à la sécurité, si elle est utilisée selon la fréquence pour laquelle elle a été conçue.

Ne pas enlever les copeaux et les pièces usinées avant que la machine ne soit à l'arrêt.

Ne jamais mettre la machine en service sans les dispositifs de protection – risque de blessures graves!

Tous travaux de branchement et de réparation sur l'installation électrique doivent être exécutés uniquement par un électricien qualifié.

Toujours dérouler entièrement toute rallonge.

Remplacer immédiatement tout câble endommagé ou usé.

Ne pas utiliser la machine si l'interrupteur ON/OFF (marche/arrêt) n'arrête ni ne met la scie en marche de manière effective

Tout usage d'accessoires ou d'appareils auxiliaires autres que ceux conseillés dans ce mode d'emploi, peut être dangereux.

Faire tous les travaux de réglage ou de maintenance seulement après avoir débranché la machine du réseau.

Lors du changement de la lame de scie, veiller à ce que l'avoyage de la lame ne soit pas plus étroit, et que le corps même de la lame plus large, que l'épaisseur du couteau diviseur.

S'assurer que la lame choisie correspond bien au matériau à travailler.

Utilisez uniquement les lames de scie recommandées par le fabricant (EN-847-1).

Ne pas utiliser de lames en acier rapide.

Remplacer immédiatement toute lame de scie endommagée.

Toute grille de scie usée doit être remplacée.

3.3 Risques

Même en respectant les directives et les consignes de sécurité les risques suivants existent:

Danger de blessures par lame en travaillant sans dispositif de protection.

Danger par rupture de la lame de scie.

Danger de coupure par la lame de scie.

Danger de pièces éjectées.

Risque de nuisance par poussières de bois, copeaux et bruit.

Porter équipement de sécurité personnel tel que lunettes, cache-visage pour travailler à la machine. Utiliser un collecteur de poussières!

Danger par câble électrique endommagé, usé ou mal branché.

4. Spécifications JTS-10

4.1 Indications techniques

Table de machine	430x640 mm
avec rallonges	940x950mm
Diamètre de lame	254 mm
Perçage	30 mm
Vitesse rotation lame	4500 T/min
Hauteur coupe à 90°/45°	80 / 55 mm
Plage pivotement lame 90°- 45° gauche	
Ouverture d'aspiration	57 / 100mm
Poids	37 kg

Voltage	230V ~1L/N/PE	50-60Hz
Puissance		1500W
Courant électrique		6,5 A
Raccordement	(H07RN-F) 3x1,5mm ²	
Fusible du secteur électr.		16A
Classe de protection		I

4.2 Emission de bruit

(Incertitude de mesure 4 dB)
Pièce en contreplaqué 16mm:

Puissance sonore (selon EN ISO 3746):

Marche à vide	LwA 101,5 dB(A)
Usinage	LwA 105,8 dB(A)

Niveau de pression sonore (selon EN ISO 11202):

Marche à vide	LpA 88,7 dB(A)
Usinage	LpA 96,4 dB(A)

Les indications données sont des niveaux de bruit et ne sont pas forcément les niveaux pour un travail sûr.

Cette information est tout de même importante, ainsi l'utilisateur peut estimer les dangers et les risques possibles.

4.3 Contenu de la livraison

Socle de machine
2 Rallonges latérales de table
Rallonge de longueur
Guide de scie
Guide d'onglet
2 Volants à main
2 Supports pour bâton pousoir
Lame de scie 254mm
Couteau diviseur
Protecteur de scie
Tuyau de raccordement et pièce en Y
Bâton pousoir
Outils de service
Accessoires de montage
Mode d'emploi
Liste des pièces de rechange

4.4 Description de la machine

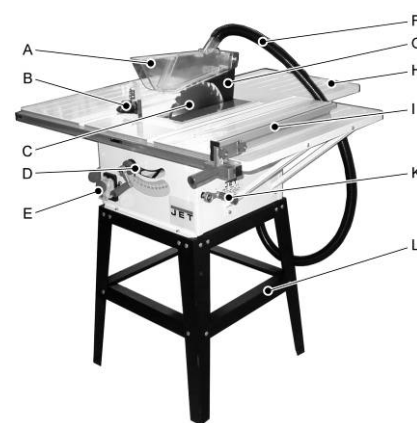

Fig 1

A.....Protecteur de scie

B.....Guide d'onglet

C.....Lame de scie

D.....Volant de hauteur

E.....Interrupteur marche/arrêt

F.....Tuyau de raccordement

G....Couteau diviseur

H....Rallonge

- I.....Guide de scie
- K....Volant de pivotement
- L.....Socle de machine

5. Transport et mise en exploitation

5.1.Transport

Ne pas porter la scie par le dispositif de protection.

La partie supérieure de la lame doit être recouverte pendant le transport, par ex. par le protecteur de scie.

Transporter la machine de manière à ce qu'elle ne puisse pas tomber. Effectuer le montage de la machine dans un local fermé ou un atelier respectant les conditions de menuiserie.

Placer la machine sur une surface stable et plane. La machine peut aussi être fixée à la surface.

Pour des raisons techniques d'emballage la machine n'est pas complètement montée à la livraison.

5.2 Montage

Déballer la machine. Avertir immédiatement JET si vous constatez des pièces endommagées par le transport et ne pas monter la machine.

Éliminer l'emballage dans le respect de l'environnement.

Enlever la protection antirouille sur la table avec un dissolvant.

Poser la machine sur la tête.

Retrait du dispositif de sécurité du transport

Dévisser la plaque de recouvrement (C, Fig 2) et retirer le dispositif de sécurité du transport (D).

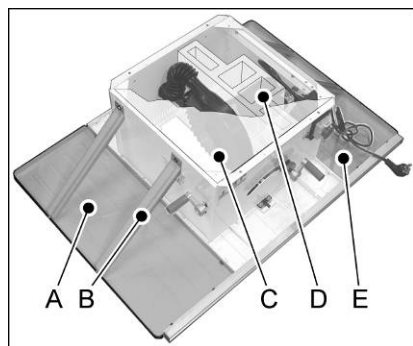

Fig 2

Remonter la plaque de recouvrement.

Montage des rallonges

Monter les rallonges gauche et droite (A et E) ainsi que la rallonge arrière de longueur.

Monter sur les 2 côtés, ainsi qu'à l'arrière 2 entretoises diagonales (B).

Montage des rails de base

Monter les rails de base pour le guide de scie (A, B, Fig 3) sur le front de la table.

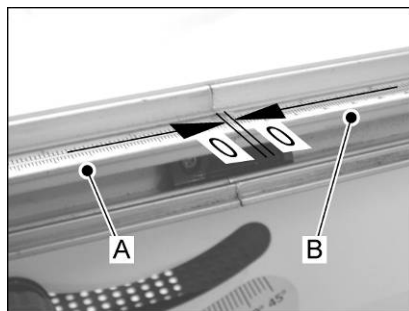

Fig 3

Les débuts des graduations se juxtaposent au milieu de la table.

Montage des volants

Monter les 2 volants.

Montage du socle

Monter les pieds (A, Fig 4) et les longerons transversaux (B, C) du socle selon le schéma.

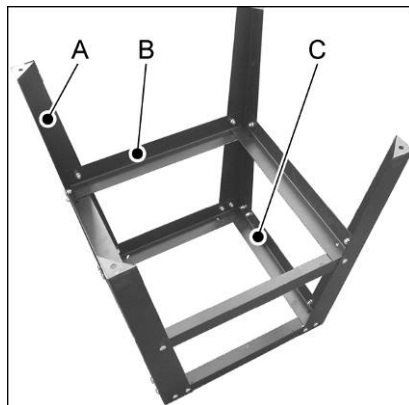

Fig 4

Montage de la machine sur le socle

Poser la machine sur le socle et la fixer avec 4 vis et écrous (Fig 5).

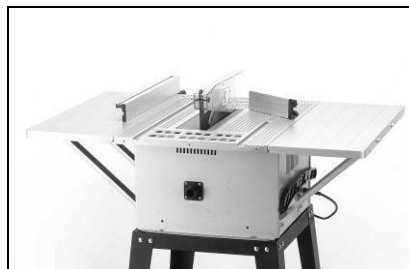

Fig 5

Mettre les rallonges au même niveau que la table (pour cela se servir des rails fixes comme règles).

Montage de la lame de scie

Voir chapitre 7.1

Montage du couteau diviseur

Voir chapitre 7.2

Montage de la grille de scie

Monter la grille de scie avec 8 boulons à tête fraisée (Fig 6).

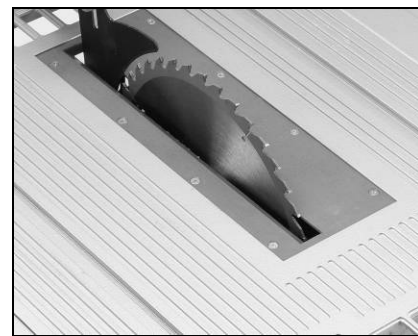

Fig 6

Montage du protecteur de scie

Voir chapitre 7.3

Montage du guide de scie

Voir chapitre 7.5

Montage des supports du bâton poussoir

Monter les 2 supports du bâton poussoir (A,B, Fig 7) avec 4 vis à fente.

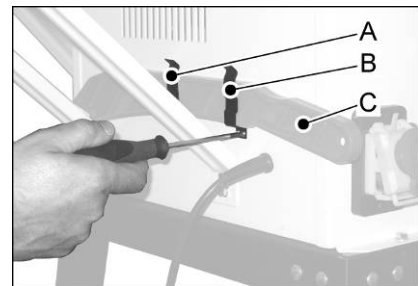

Fig 7

5.3 Racc. collecteur de poussières

Avant la mise en exploitation connecter la machine à un collecteur de poussières de manière à ce que le collecteur se mette en marche automatiquement avec votre scie.

Monter le tuyau de raccordement (A, Fig 8) et la pièce en Y (B) selon le schéma.

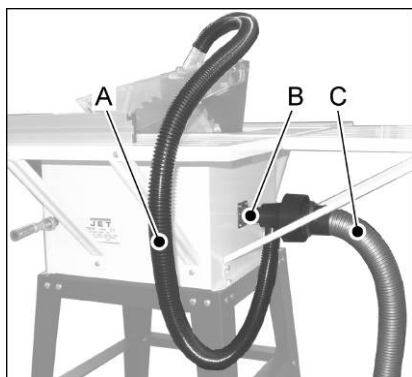

Fig 8

Un raccordement (C) est prévu pour tuyaux de 100 et 57mm.

5.4 Raccordement au réseau élect.

Le raccordement ainsi que les rallonges utilisées doivent correspondre aux instructions. Le voltage et la fréquence doivent être conformes aux données inscrites sur la machine.

Le fusible du secteur électrique doit avoir 16A.

Utiliser pour le raccordement des câbles H07RN-F.

Tous travaux de branchement et de réparation sur l'installation électrique doivent être exécutés uniquement par un électricien qualifié.

5.5 Mise en exploitation

Mettre la machine en route avec le bouton vert. Arrêter la machine avec le bouton rouge (A, Fig.9).

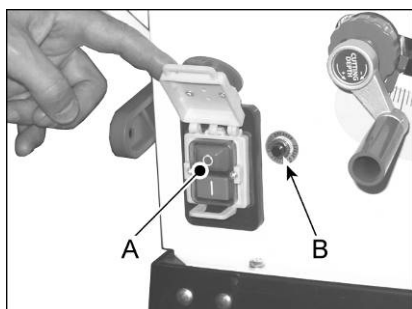

Fig 9

En cas de surcharge du moteur celui-ci s'arrête automatiquement. Après un refroidissement d'env. 10 minutes remettre la machine en route.

Pour cela enfoncez le bouton protecteur de surcharge (B).

6. Fonctionnement de la machine

Position de travail:

Debout devant la machine en direction de la coupe.

Manœuvre des pièces:

Tenir les mains hors de la zone de coupe et conduire la pièce à usiner du plat de la main.

Mener la pièce en direction de la coupe prévue vers la lame de scie et guider la coupe en tournant, selon dessin.

Faire un travail régulier, sans interrompre la coupe.

Poser les pièces trop longues sur un support roulant

Utilisation:

Prendre toujours en considération les instructions de sécurité et se conformer aux règlements en vigueur.

Veillez à ce que le protecteur de lame de scie se trouve dans la position correcte, avant de commencer le sciage.

Avant de commencer le sciage, la lame de scie doit tourner à plein régime.

Attention:

Contrôler la lame de scie avant la montage (déchirure, dents endommagées, déformation). Ne pas utiliser une lame de scie endommagée.

Ne pas utiliser de lames dont la vitesse de rotation maximale indiquée est inférieure à celle de la machine.

S'assurer que les bois ronds ne seront pas entraînés par le mouvement de rotation.

Il faut veiller à ce que toutes les pièces soient tenues et conduites avec sûreté pendant la coupe.

Ne jamais scier en tenant la pièce seulement dans la main.

Ne pas utiliser la scie circulaire d'établi pour feuillurer, rainurer et encocher.

Pour le sciage en longueur de pièces étroites (moins de 120mm) utiliser un bâton poussoir et un bout de bois pour pousser.

Veiller à ce que les pièces coupées ne soient pas entraînées par les dents remontantes et, par conséquent, éjectées.

Ne pas enlever les copeaux et les pièces usinées avant que la machine ne soit à l'arrêt.

Veillez à éviter les retours de pièces.

Le couteau diviseur et le protecteur de scie doivent toujours être utilisés.

Vérifier que le réglage est correct.

Pour l'utilisation conforme de la machine voir aussi l'annexe A "travailler sûrement" (dernière page de ce mode d'emploi)

A.1.: Coupe en longueur

A.2.: Coupe en longueur avec poussoir

A.3.: Coupe transversale

A.4.: Coupe en biais

A.5.: Coupe en onglet

A.6.: Coupe de plaques en longueur

7. Réglages

Attention :

Faire tous les travaux de maintenance ou de réglage après avoir débranché la machine du réseau.

7.1 Montage de la lame de scie

La lame de scie doit correspondre aux indications techniques EN 847-1.

Contrôler la lame de scie avant le montage (déchirure, dents endommagées, déformation). Ne pas utiliser une lame de scie endommagée.

Monter la lame de scie avec les dents en direction de la coupe (vers le bas).

Pour ce travail toujours porter des gants appropriés.

ATTENTION :

Avant le montage déconnecter la machine du réseau.

Retirer le protecteur de scie et la grille.

Desserrer l'écrou de serrage avec la clé livrée (A, Fig. 10). éviter la rotation de la flasque en la bloquant avec la clé livrée (B).

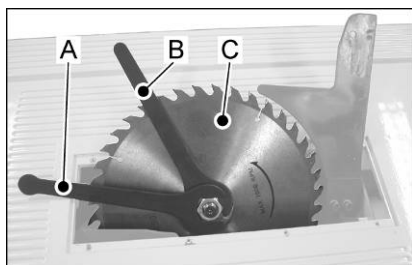

Fig 10

Retirer l'écrou de serrage et la flasque.

Monter la lame de scie (C) en veillant à ce que les dents soient dans la direction de coupe (devant, vers le bas).

Monter la flasque et bloquer fortement l'écrou de serrage.

Monter la grille et le protecteur de scie.

7.2 Montage du couteau diviseur

Le couteau diviseur doit toujours être utilisé.

Déconnecter la machine du réseau en retirant la prise.

Monter le couteau diviseur (B, Fig 11) avec 2 vis à six pans creux (A). Bloquer celles-ci avec la clé pour vis à six pans creux (C) livrée.

L'espace entre la lame de scie et le couteau diviseur doit être de 2 à 5mm.

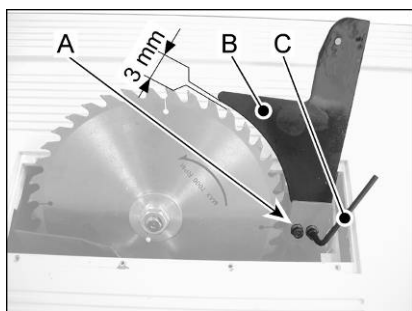

Fig 11

7.3 Montage du protecteur de scie

Le protecteur de scie (A Fig 12) doit toujours être monté

Le protecteur de scie doit être abaissé jusqu'au niveau de la pièce d'œuvre afin de couvrir au mieux les dents de scie.

Ne jamais le déplacer pendant que la machine est en marche

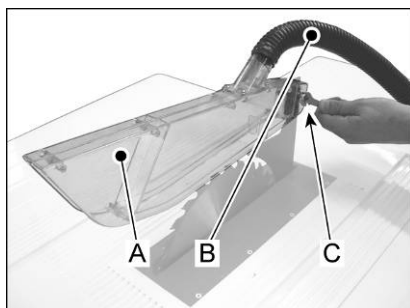

Fig 12

Fixer le protecteur de scie sur le couteau diviseur (Fig 13) avec 1 vis borgne, rondelle et écrou

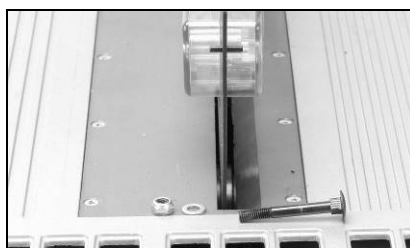

Fig 13

7.4 Réglage de lame de scie

Ne jamais faire ce réglage sur la machine en marche.

Utiliser le volant frontal pour régler la hauteur.

Utiliser le volant gauche pour régler l'inclinaison.

Ensuite mettre la machine en marche avec précaution.

7.5 Réglage parallèle de la lame

Ne jamais procéder à ce réglage sur la machine en marche

Fixer le guide de scie avec la volant (C, Fig 14).

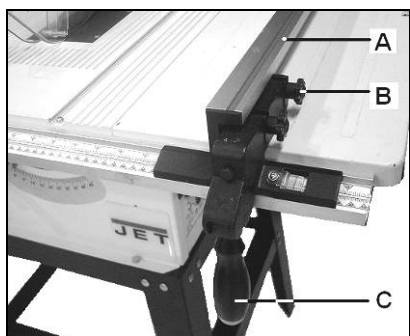

Fig 14

Monter le rail fixe (A) avec 2 vis borgnes et 2 écrous moletés (B).

Le rail fixe peut être déplacé en longueur et rabattu

Ne couper des pièces étroites (moins de 120 mm de largeur) qu'avec le rail rabattu (Fig 15)

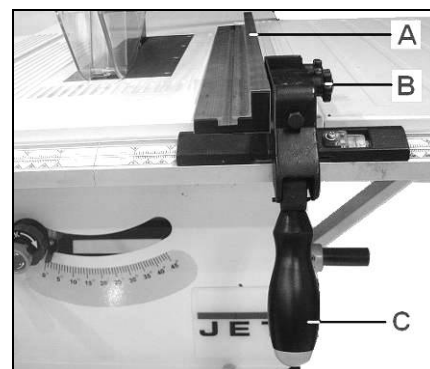

Fig 15

7.6 Réglage du guide d'onglet

Ne jamais faire ce réglage sur la machine en marche.

Utiliser une équerre pour le positionnement exact à 90° (Fig 16)

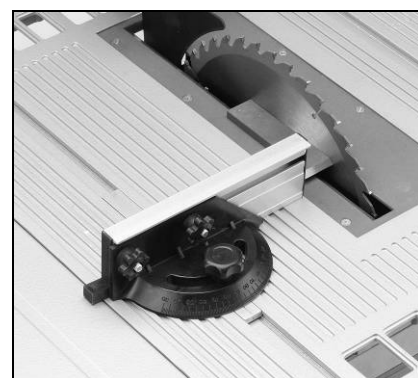

Fig 16

Positionner le rail fixe toujours tout près de la lame de scie.

Ensuite, mettre la machine en marche avec précaution.

7.7 Réglage des butées d'inclinaison 45°, 90°

Les butées de fin de course sont réglées au départ usine.

Au cas où un réglage serait nécessaire:

Déconnecter la machine du réseau en retirant la prise.

Retirer la plaque inférieure de recouvrement.

Tourner les vis de réglage jusqu'à ce que la butée soit à 90°/45°.

Remonter la plaque de recouvrement

8. Entretien et inspection

Attention :

Faire tous les travaux de maintenance, réglage ou nettoyage après avoir débranché la machine du réseau!

Tous travaux de branchement et de réparation sur l'installation électrique doivent être exécutés uniquement par un électricien qualifié.

Dès que des défauts ou des dégradations apparaissent sur la scie circulaire, sur son dispositif de protection ou sur la lame de scie, s'adresser immédiatement au service après-vente ou à une entreprise qualifiée.

Nettoyage:

Nettoyer la machine régulièrement.

Vérifier chaque jour le fonctionnement impeccable du collecteur de poussières.

Éviter l'accumulation de sciures et de déchets de sciage sur la machine. Les ouvertures d'aération du moteur ne doivent en aucun cas être obstruées par de la sciure.

Réinstaller les dispositifs de protection immédiatement.

Remplacer immédiatement des dispositifs de protection endommagés.

Des lames de scie:

L'entretien des lames de scie ne doit être confié qu'à un personnel qualifié.

N'utiliser que des lames suffisamment aiguisées.

Remplacer immédiatement toute lame de scie endommagée.

Brosses de collecteur:

Les brosses de collecteur du moteur sont soumises à l'usure et doivent être, le cas échéant, remplacées par un électricien qualifié.

- Déconnecter la machine du réseau.

- Retirer la plaque inférieure de recouvrement

- Dévisser le capot des brosses

- Placer de nouvelles brosses de collecteur
(Numéro de pièce : JTS10-059
2 brosses nécessaires)

- Replacer le capot et remonter la plaque de recouvrement.

9. Détecteur de pannes

Moteur ne se met pas en route

*Pas de courant-
Vérifier le voltage.

*Défaut au moteur, bouton ou câble-
Contacter un électricien qualifié.

*Le protecteur de surcharge a réagit-
Laisser refroidir et remettre en marche.

Vibration violente de la machine

*La machine n'est pas sur un sol plat-
Repositionner la machine.

*Logement de lame sale-
Nettoyer la broche et la flasque.

*Lame endommagée -
Changer immédiatement la lame

Angle de coupe pas 90°

*Butée d'inclinaison mal réglée
*Guide d'onglet mal réglé.

Pièce reste coincée contre la butée

*Butée non parallèle à la lame-
Vérifier la butée et la régler.

*Pièce d'œuvre courbée ou tordue-
Choisir une autre pièce.

*Pression de coupe trop forte-
Réduire l'avancement.

Retour de pièce

*Butée non parallèle à la lame-
Contrôler la butée et la régler.

*Couteau diviseur non monté-
Danger! Le monter immédiatement
ainsi que le protecteur de scie

Résultat du sciage insuffisant

*Lame de scie non adaptée

*Lame montée à l'envers

*Lame de scie résineuse

*Lame de scie usée

*Pièce à usiner non homogène

*Trop de pression sur le travail-
Ne jamais forcer sur le travail.

10. Protection de l'environnement

Protéger l'environnement !

Votre appareil comprend plusieurs matières premières différentes et recyclables. Pour éliminer l'appareil usagé, veuillez l'apporter dans un centre spécialisé de recyclage.

11. Accessoires

Pour diverses lames voir liste de prix JET.

12. Travailler sûrement

Voir annexe A (dernière page de ce mode d'emploi)

A.1.: Coupe en longueur

A.2.: Coupe en longueur avec poussoir

A.3.: Coupe transversale

A.4.: Coupe en biais

A.5.: Coupe en onglet

A.6.: Coupe de plaques en longueur

Appendix-A

A1

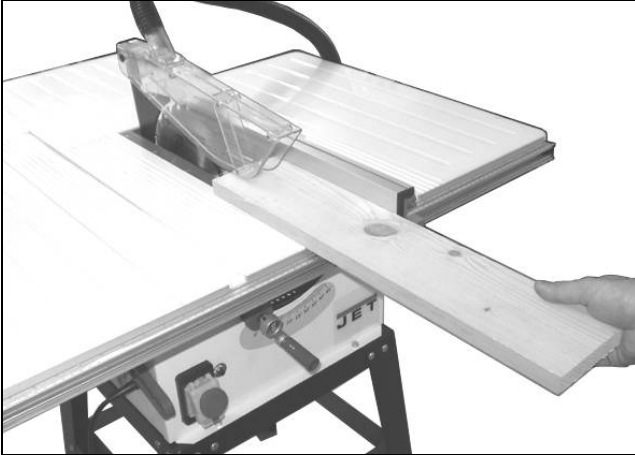

A4

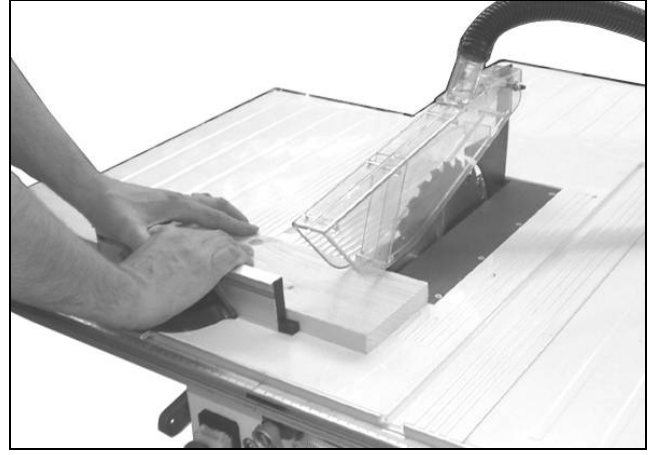

A2

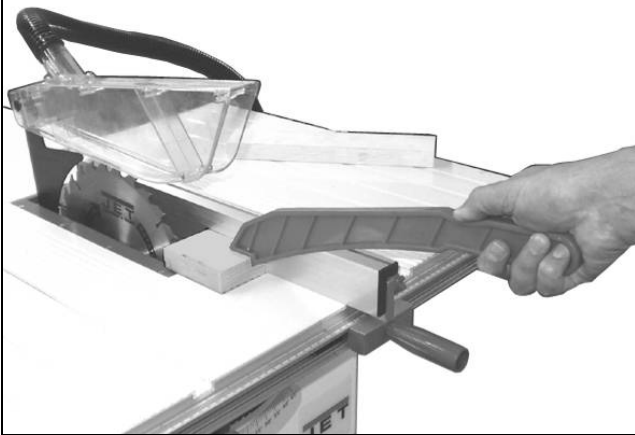

A5



A3

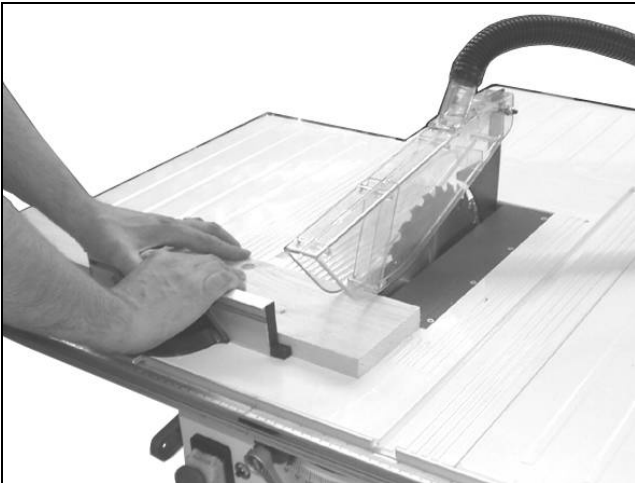

A6

